

Çevre, Şehircilik ve İklim Değişikliği Bakanlıđından:

BELEDİYE ZABITA YÖNETMELİĞİNDE DEĞİŞİKLİK YAPILMASINA DAİR YÖNETMELİK

MADDE 1 – 11/4/2007 tarihli ve 26490 sayılı Resmî Gazete’de yayımlanan Belediye Zabıta Yönetmeliğinin 4 üncü maddesinin birinci fıkrasının (c), (e), (f), ve (i) bentleri aşağıdaki şekilde değiştirilmiş, aynı fıkranın (ç) ve (d) bentleri yürürlükten kaldırılmış ve aynı fıkraya aşağıdaki bent eklenmiştir.

“c) Belediye zabıta personeli: Belediye zabıta teşkilatındaki daire başkanı, müdür, şube müdürü, amir, komiser ve memurları,”

“e) Görevde yükselme sınavı: Görevde yükselme sınavına katılacakların tabi tutulacağı yazılı ve sözlü sınavı,”

“f) Zabıta teşkilatı: Belediye bünyesinde zabıta görev ve hizmetlerini yürütmek üzere, 22/2/2007 tarihli ve 26442 sayılı Resmî Gazete’de yayımlanan Belediye ve Bağlı Kuruluşları ile Mahalli İdare Birlikleri Norm Kadro İlke ve Standartlarına Dair Yönetmelik hükümleri çerçevesinde oluşturulan birimi,”

“i) Sınav kurulu: Görevde yükselme sınavı ile zabıta memuru alımına ilişkin işlemleri yürütmek üzere beş kişiden teşkil ettirilen kurulu,”

“j) Birim amiri: Zabıta teşkilatının en üst yöneticisini,”

MADDE 2 – Aynı Yönetmeliğin 5 inci maddesinin üçüncü fıkrası aşağıdaki şekilde değiştirilmiştir.

“(3) Belediye zabıtası hizmetin gereğine ve yoğunluđuna göre, imar, çevre, sađlık, trafik, turizm, toptancı hali, deniz, işyeri ruhsat, tüketici hakları, ilan ve reklam gibi kısımlara ayrılabilir.”

MADDE 3 – Aynı Yönetmeliğin 6 ncı maddesi aşağıdaki şekilde değiştirilmiştir.

“**MADDE 6** – (1) Belediye zabıta teşkilatı personel kadro ve unvanları; Belediye ve Bağlı Kuruluşları ile Mahalli İdare Birlikleri Norm Kadro İlke ve Standartlarına Dair Yönetmeliğe göre belirlenmiş; zabıta daire başkanı, zabıta müdürü, zabıta şube müdürü, zabıta amiri, zabıta komiseri ve zabıta memuru unvanlı kadrolar ile hizmet için gerekli diđer kadrolardan oluşur.”

MADDE 4 – Aynı Yönetmeliğin 8 inci maddesinin ikinci fıkrası aşağıdaki şekilde değiştirilmiş ve aynı maddeye aşağıdaki fıkra eklenmiştir.

“(2) Büyükşehir belediye zabıtası, 10/7/2004 tarihli ve 5216 sayılı Büyükşehir Belediyesi Kanununun 7 nci maddesinin birinci fıkrasının (k) bendi ile belirlenmiş alanlarda görevli ve yetkilidir.”

“(3) Büyükşehir belediye zabıtası ve ilçe belediye zabıtalılarının birlikte görev yaptığı durumlarda gözetim ve koordinasyon yetkisi, büyükşehir zabıta daire başkanına aittir.”

MADDE 5 – Aynı Yönetmeliğin 9 uncu maddesi aşağıdaki şekilde değiştirilmiştir.

“**MADDE 9** – (1) Belediye zabıta hizmetleri resmi tatil günleri de dâhil olmak üzere, günün 24 saati aksatılmadan sürdürülür. Zabıta personelinin çalışma süresi ve saatleri

14/7/1965 tarihli ve 657 sayılı Devlet Memurları Kanununda belirtilen çalışma süre ve saatlerine bağlı olmaksızın, hizmetin aksatılmadan yürütülmesini sağlayacak şekilde 657 sayılı Kanunun 101 inci maddesine göre belediye zabıta teşkilatı birim amirinin teklifi ve belediye başkanının onayı ile tespit olunur. Fazla çalışma ücretleri ile ilgili olarak 5393 sayılı Kanunda yer alan hükümler uygulanır.

(2) Zabıta personelinin çalışma saatleri vardiyalar halinde görevin gereğine göre 24 saat iş 48 saat istirahat veya 12 saat iş 24 saat istirahat şeklinde düzenlenebilir. Belediye zabıta memurlarının haftalık olağan çalışma saatleri en fazla 48 saat olacak şekilde düzenlenir. Ancak, personel sayısı az olan zabıta teşkilatlarında 12 saat iş, 12 saat istirahat şeklinde düzenleme yapılabilir. Hizmetin sürekliliğini aksatmamak kaydıyla ve bir sıra dâhilinde personele 657 sayılı Kanunun 99 uncu maddesi göz önünde bulundurularak ayrıca haftada iki gün izin verilebilir.”

MADDE 6 – Aynı Yönetmeliğin 10 uncu maddesi aşağıdaki şekilde değiştirilmiştir.

“**MADDE 10-** (1) Belediye zabıtasının görevleri şunlardır:

a) Beldenin düzeni ve esenliği ile ilgili görevleri;

1) Belediye sınırları içinde beldenin düzenini, belde halkının huzurunu ve sağlığını korumak amacıyla ilgili mevzuatta, belediye zabıtasınca yerine getirileceği belirtilen görevleri yapmak ve yetkileri kullanmak.

2) Belediyece yerine getirileceği belirtilip de mahiyeti itibarıyla belediyenin mevcut diğer birimlerini ilgilendirmeyen ve belediye zabıta kuruluşunca yerine getirilmesi tabii olan görevleri yapmak.

3) Belediye karar organları tarafından alınmış kararları, emir ve yasakları uygulamak, alınan karar, emir ve yasaklara uymayanlar hakkında gerekli müeyyideleri uygulamak.

4) Ulusal bayram ve genel tatil günleri ile özellik taşıyan günlerde yapılacak törenlerin gerektirdiği hizmetleri görmek.

5) Cumhuriyet Bayramında iş yerlerinin kapalı kalması için gerekli uyarıları yapmak, tedbirleri almak, bayrak asılmasını sağlamak.

6) Kanunların belediyelere görev olarak verdiği takip, kontrol, izin ve yasaklayıcı hususları yerine getirmek.

7) Belediyeye ait taşınır veya taşınmaz mallara verilen zararın tespiti halinde ilgili birimlere bildirmek, gerekli işlemleri başlatmak, bu konuda ilgili birimlerin talebi halinde müşterek çalışmak, ivedi hallerde gerekli tedbirleri almak.

8) Bulunmuş eşya ve malları, mevzuat hükümlerine göre korumak; sahipleri anlaşıldığında onlara teslim etmek; sahipleri çıkmayan eşya ve malların, mevzuatta ayrıca özel hüküm yoksa bakım ve gözetim masrafı alındıktan sonra bulana verilmesini sağlamak.

9) 28/4/1926 tarihli ve 831 sayılı Sular Hakkında Kanuna göre, umumi çeşmelerin kırılmasını, bozulmasını önlemek; kıran ve bozanlar hakkında işlem yapmak, şehir içme suyuna başka suyun karıştırılmasını veya sağlığa zararlı herhangi bir madde atılmasını önlemek, kaynakların etrafını kirletenler hakkında gerekli kanuni işlemleri yapmak.

10) 25/4/2006 tarihli ve 5490 sayılı Nüfus Hizmetleri Kanunu ve 31/7/2006 tarihli ve 26245 sayılı Resmî Gazete’de yayımlanan Adres ve Numaralamaya İlişkin Yönetmelik çerçevesinde binalara verilen numaraların ve sokaklara verilen isimlere ait levhaların sökülmesine, bozulmasına mani olmak, belediyelerce dikilen trafik işaret ve levhalarına verilen hasarları tespit etmek ve zarar verenler hakkında yasal işlem yapılmasını sağlamak.

11) 7/11/2013 tarihli ve 6502 sayılı Tüketicinin Korunması Hakkında Kanun hükümleri çerçevesinde belediyelere verilen görevleri yerine getirmek.

12) Kanunen belediyenin izni veya vergi ve harçlara tabi iken izin alınmaksızın veya harç ve vergi yatırılmaksızın yapılan işleri tespit etmek, bunların yapılmasında, işletilmesinde, kullanılmasında veya satılmasında sakınca varsa derhal men etmek ve kanuni işlem yapmak.

13) 30/6/1934 tarihli ve 2548 sayılı Ceza Evleriyle Mahkeme Binaları İnşası Karşılığı Olarak Alınacak Harçlar ve Mahkûmlara Ödettirilecek Yiyecek Bedelleri Hakkında Kanuna göre cezaevinde hükümlü olarak bulunanlar ve 11/8/1941 tarihli ve 4109 sayılı Asker Ailelerinden Muhtaç Olanlara Yardım Hakkında Kanuna göre, yardıma muhtaç olduğunu beyanla müracaat edenler hakkında muhtaçlık durumu araştırması yapmak.

14) 26/5/1981 tarihli ve 2464 sayılı Belediye Gelirleri Kanununa göre, izin verilmeyen yerlerin işgaline engel olmak, işgaller ile ilgili tahsilat görevlilerine yardımcı olmak.

15) 31/8/1956 tarihli ve 6831 sayılı Orman Kanunu hükümlerince belediye sınırları içinde kaçak orman emvalinin tespiti halinde orman memurlarına yardımcı olmak.

16) 11/3/2010 tarihli ve 5957 sayılı Sebze ve Meyveler ile Yeterli Arz ve Talep Derinliği Bulunan Diğer Malların Ticaretinin Düzenlenmesi Hakkında Kanuna ve ilgili yönetmeliklerine göre belediye zabıtasına verilen görevleri yapmak.

17) 15/5/1959 tarihli ve 7269 sayılı Umumi Hayata Müessir Afetler Dolayısıyla Alınacak Tedbirlerle Yapılacak Yardımlara Dair Kanun gereğince yangın, deprem ve su baskını gibi hallerde görevli ekipler gelinceye kadar gerekli tedbirleri almak.

18) 11/1/1989 tarihli ve 3516 sayılı Ölçüler ve Ayar Kanununa ve ilgili yönetmeliklerine göre, ölçü ve tartı aletlerinin damgalarını kontrol etmek, damgasız ölçü aletleriyle satış yapılmasını önlemek, yetkili tamircilerin yetki belgelerini kontrol etmek, damgalanmamış hileli, ayarı bozuk terazi, kantar, baskül, litre gibi ölçü aletlerini kullandırmamak, kullananlar ile ilgili gerekli işlemlerin yapılması hususunda görevli ölçü ve ayar memurlarına yardımcı olmak.

19) Ruhsatsız olarak açılan veya ruhsata aykırı olarak işletilen işyerleri ile ilgili olarak 14/6/1989 tarihli ve 3572 sayılı İşyeri Açma ve Çalışma Ruhsatlarına Dair Kanun Hükmünde Kararnamenin Değiştirilerek Kabulüne Dair Kanun ile 14/7/2005 tarihli ve 2005/9207 sayılı Bakanlar Kurulu Kararı ile yürürlüğe konulan İşyeri Açma ve Çalışma Ruhsatlarına İlişkin Yönetmelik hükümleri gereğince, işyerinin açma ruhsatı alıp almadığını kontrol etmek, yetkili mercilerce verilen işyeri kapatma cezasını uygulamak, denetim ve gereken diğer işlemleri yapmak.

20) Deniz, göl, nehir veya benzeri sular üzerinde motorlu veya motorsuz yüzer araçları; yolcu taşıma, yeme/içme, eğlence, barınma ve benzeri amaçlarla çalışma izni veya işyeri açma ruhsatı olmaksızın kullananlar hakkında İşyeri Açma ve Çalışma Ruhsatlarına İlişkin Yönetmelik hükümlerine göre faaliyetten men işlemlerini uygulamak ve bu araçların yetkili birimlerle yediemin limanlarına bağlanmasını sağlamak.

21) 21/7/1953 tarihli ve 6183 sayılı Amme Alacaklarının Tahsil Usulü Hakkında Kanuna göre belediye alacaklarından dolayı haciz yoluyla yapılacak tahsilatlarda yardımcı olmak.

22) 30/3/2005 tarihli ve 5326 sayılı Kabahatler Kanunu ile verilen görevleri yerine getirmek.

23) Korunması belediyelere ait tarihi ve turistik tesisleri muhafaza etmek, kirletilmesine, çalınmalarına, tahrip edilmelerine ve her ne suretle olursa olsun zarara uğratılmalarına meydan vermemek.

24) Mülki idare amiri, belediye başkanı veya yetkili kıldığı amirlerin hizmetle ilgili emirlerini yerine getirmek.

b) İmar ile ilgili görevleri;

1) 3/5/1985 tarihli ve 3194 sayılı İmar Kanunu ve ilgili imar yönetmeliklerine göre belediye ve mücavir alan sınırları içinde güvenlik tedbirleri alınması gerekli görülen arsaların çevrilmesini sağlamak, açıkta bulunan kuyu, mahzen gibi yerleri kapattırarak zararlarını ve tehlikelerini gidermek, kanalizasyon ve fosseptik çukurlarının sızıntı yapmalarına mani olmayı sağlamak, hafriyat atıklarının müsaade edilen yerler dışına dökülmesini önlemek, yıkılacak derecedeki binaları boşalttırmak, yıkım kararlarının uygulanmasında gerekli tedbirleri almak, ruhsatsız yapılan inşaatları tespit etmek ve derhal inşaatı durdurarak belediyenin ilgili birimlerinin görevlileri ile birlikte tutanak düzenlemek ve haklarında kanuni işlem yapmak, boşaltılması ve yıktırılması hususunda yetkili mercilerin karar ve talimatları doğrultusunda yapı

veya iş yerleriyle ilgili kanuni yetkililerle birlikte diğer tedbirleri almak ve yasal işlem uygulamak.

2) 20/7/1966 tarihli ve 775 sayılı Gecekondu Kanununa göre izinsiz yapılaşmaya meydan vermemek, izinsiz yapıların tespitini yapmak ve fen elemanlarının gözetiminde yıkılmasını sağlamak ve gerekli diğer tedbirleri almak.

3) 21/7/1983 tarihli ve 2863 sayılı Kültür ve Tabiat Varlıklarını Koruma Kanununa göre, sit ve koruma alanlarında ruhsatsız yapı, izinsiz kazı ve sondaj yaptırımları, izinsiz define arayanları ilgili mercilere bildirmek.

c) Çevre ve sağlık ile ilgili görevleri;

1) 24/4/1930 tarihli ve 1593 sayılı Umumi Hıfzıssıhha Kanunu ve gıda mevzuatı çerçevesinde belediye zabıtası tarafından yerine getirilmesi emredilen görevleri yerine getirmek, bu konuda ilgili kurumlar ve belediyenin ilgili diğer birimleri ile müşterek çalışma yapmak.

2) Ev, apartman ve işyerlerinin çöplerinin sokağa atılmasına mani olmak, umumi çöp ve ayrıştırma kutularına zarar verilmesini ve bu kutulardaki atıkların çevreye dökülmesini önlemek, aykırı davranışlar hakkında yasal işlem yapmak, atıklarını kurallara aykırı olarak bertaraf edenler hakkında işlem yapmak ve/veya yetkili mercilere bildirimde bulunmak.

3) 5393 sayılı Kanunun 15/m maddesi doğrultusunda, cadde, sokak, park, meydanlar, kaldırımlar, deniz, göl, nehir ve benzeri yerlerde mevzuata ve sağlık şartlarına aykırı olarak satış yapan seyyar satıcıları men etmek, satışa sunulan emtiaları emanete almak, emanete alınan gıda maddelerinden bozulabileceklerin cezası ödenmeyerek iki gün içinde alınmaması halinde gıda bankasına, gıda bankası bulunmayan yerlerde devlete ait sosyal hizmet ve yardım kuruluşlarına teslim etmek, cezası ödenmeyerek otuz gün içinde teslim alınmayan gıda dışı malları kanunla belirlenen yerlere tutanak karşılığı teslim etmek ve ilgilileri hakkında işlem yapmak.

4) Yetkili mercilerin kararları doğrultusunda belirlenen yerler dışında kurban kesilmesini önlemek, ilgililer hakkında yasal işlem yapmak.

5) 9/8/1983 tarihli ve 2872 sayılı Çevre Kanununa ve ilgili yönetmeliklere göre çevre ve insan sağlığına zarar veren, kişilerin huzur ve sükûnunu, beden ve ruh sağlığını bozacak şekilde gürültü yapan fabrika, işyeri, atölye, eğlence yerleri gibi müesseseleri tutanak düzenleyerek yetkili mercilere bildirmek ve bu konuda kendisine verilen görevleri yerine getirmek.

6) 22/2/1989 tarihli ve 13838 sayılı Bakanlar Kurulu Kararı ile yürürlüğe konulan Hayvan Sağlığı ve Zabıtası Yönetmeliğine göre bir yerde hastalık çıkması veya sebebi belli olmayan hayvan ölümlerinin görülmesi halinde ilgili mercilere haber vermek, bu yerleri geçici kordon altına almak, yetkililere bu konuda her türlü yardımı yapmak, imhası gereken hayvanların yetkililer tarafından itlaf edilmesine yardımcı olmak, bunların insan sağlığına zarar vermeyecek şekilde imhasını yaptırmak.

7) 17/12/2011 tarihli ve 28145 sayılı Resmî Gazete'de yayımlanan Yurt İçinde Canlı Hayvan ve Hayvansal Ürünlerin Nakilleri Hakkında Yönetmeliğe göre her türlü hayvan ve hayvansal ürünlerin naklinde kullanılan pasaport, nakil belgesi, veteriner sağlık raporu ve nakil beyannamesi gibi belgeleri kontrol etmek ve ilgili belgeler olmadan yapılan hayvan ve hayvansal ürünleri alıkoyarak mülki idare amirine bildirilmesini sağlamak.

8) 24/6/2004 tarihli ve 5199 sayılı Hayvanları Koruma Kanunu ile belediyelere, zabıtanın görevleri içerisinde verilen yetkileri kullanmak.

9) İlgili kuruluşlar ile işbirliği halinde fırınların ve ekmek fabrikalarının ve diğer gıda üretim yerlerinin sağlık şartlarına uygunluğunun denetiminde ilgili kuruluşların talebi halinde nezaret etmek, ekmek ve pide gramajını, fiyat tarifelerini kontrol etmek, gerekli kanuni işlemleri yapmak.

ç) Trafikle ilgili görevleri;

1) 13/10/1983 tarihli ve 2918 sayılı Karayolları Trafik Kanununa göre belediye sınırları ve mücavir alan içerisindeki karayolları kenarlarında yapılan yapı ve tesisler için gerekli belgeleri aramak, belgesi olmayanlar hakkında fen elemanları ile birlikte tutanak düzenlemek.

2) Yetkili organların kararı uyarınca belirlenen kara, deniz, su ve demiryolu üzerinde işletilen her türlü servis ve toplu taşıma araçları ile taksilerin sayılarını, bilet ücret ve tarifeleri ile zaman ve güzergâhlarını denetlemek, kurallara uymayanlar hakkında yasal işlem yapmak.

3) Yetkili organların kararı uyarınca tespit edilen durak yerleri ile karayolu, yol, cadde, sokak, meydan ve benzeri yerler üzerindeki araç park yerlerinde gereken denetimleri ve diğer iş ve işlemleri yapmak.

4) Kanunlarla belediyelere verilen trafik görev ve yetkilerinden belediyenin yetkili organlarınca, belediye zabıtası tarafından yapılması uygun görülenleri yürütmek.

5) Belediyelerce yapılan alt ve üst yapı çalışmalarında gerekli trafik önlemlerini almak.

6) Belediye sınırları içerisinde kaldırımları, toplu taşıma araçlarına ait durakları, yangın musluğu, doğalgaz kutusu, yeşil alan, engelli geçişi ve benzeri yerleri motorlu veya motorsuz araçlar ile işgal edenler hakkında 5326 sayılı Kabahatler Kanunu doğrultusunda işlem yapmak, bu araçların sahipleri tarafından kaldırılmaması ve sahibinin bulunamaması halinde yetkili birimlerle en yakın otoparka çekilmesini sağlamak, ruhsatında belirtilen amacı dışında kullanılan motorlu araçları emniyet birimlerine bildirmek.

7) 10/7/2003 tarihli ve 4925 sayılı Karayolu Taşıma Kanunu ile belediye zabıtasına verilen yetkileri kullanmak ve yolcu terminalleri ile diğer garajlardaki görevleri ile ilgili denetimleri yapmak.

d) Yardım ile ilgili görevleri;

1) Beldede, beldenin yabancısı bulunan kimselere yardımcı olmak, yolda kalmış kişilerin tespiti halinde yetkili kurumlara bildirmek.

2) Savaş ve savaşa hazırlık gibi olağanüstü hallerde sivil savunma hizmetlerinin gerektirdiği ve kendisine verilen görevleri yerine getirmek.

3) Korunmaya ve bakıma muhtaç çocukların, engellilerin, yaşlıların ve yardıma muhtaç kişilerin tespiti halinde bu durumu sosyal hizmet kurumlarına bildirmek.”

MADDE 7 – Aynı Yönetmeliğin 11 inci maddesi aşağıdaki şekilde değiştirilmiştir.

“**MADDE 11** – (1) Belediye zabıtasının; ilgili mevzuatın ve yetkili belediye organlarının yüklediği görevleri yerine getirebilmek için belediye sınırları içindeki yetkileri şunlardır:

a) Görevleri ile ilgili konularda işyerlerinde denetim yapmak, sahip veya işletenlerinden ilgili belgeleri istemek ve haklarında tutanak düzenlemek.

b) Mevzuatla kendilerine verilen görevleri yapmaya mani olanlar ile görev sırasında mukavemet gösterenleri, görevi yaptırmamak için direnen, küfür, hakaret, tehdit edenler ile sözlü veya fiili saldırıda bulunanları kolluğa bildirmek, kovuşturma yapmak üzere tutanak düzenlemek.

c) 5/12/1951 tarihli ve 5846 sayılı Fikir ve Sanat Eserleri Kanunu kapsamında korunan eser, icra ve yapımların tespit edildiği kitap, kaset, CD, VCD ve DVD gibi taşıyıcı materyaller ile gazete, dergi ve kitapların umumi yol, kaldırım, pazar veya panayır kurulan yerler, meydanlar, mezat yerleri, yol, meydan, pazar, iskele, köprü gibi umuma ait yerlerde satışına izin vermemek, bunların satışını engellemek ve ilgili makamlara bildirmek.

ç) Umumi yerlerde aşırı derecede gürültü yapanlara, çevreyi kirletenlere, pazar ve panayır yerlerinde geliş ve gidişi zorlaştıranlara gerekli ikaz ve tembihatta bulunmak, uymayanlar hakkında gerekli yasal işlemi yapmak.”

MADDE 8 – Aynı Yönetmeliğin 13/C maddesinin ikinci fıkrası aşağıdaki şekilde değiştirilmiştir.

“(2) Sınava çağrılan adaylara belediyece düzenlenen ve adayların kimlik bilgileri ile sınav yeri ve tarihinin bulunduğu EK-3’te yer alan bir sınav giriş belgesi gönderilir. Ancak, duyuruda belirtilmesi kaydıyla, sınav giriş belgesi belediyenin internet sitesinden erişim sağlanarak verilebilir. Bu belge sınava girişte ibraz edilir.”

MADDE 9 - Aynı Yönetmeliğin 16 ncı maddesi aşağıdaki şekilde değiştirilmiştir.

“**MADDE 16** - (1) Belediye hizmet birimlerinde memur kadrosunda çalışanlardan, belediye zabıta memurluğuna geçmek isteyenler; 35 yaşını aşmamaları, bu Yönetmeliğin 13/A maddesinin birinci fıkrasının (b) ve (c) bentlerinde yer alan şartları taşımaları, 13/E maddesinde öngörülen sınavda başarılı olmaları kaydıyla 657 sayılı Kanuna ve diğer mevzuat hükümlerine uyularak zabıta memurluğuna atanabilir.”

MADDE 10 - Aynı Yönetmeliğin 17 nci maddesi aşağıdaki şekilde değiştirilmiştir.

“**MADDE 17** - (1) Bu Yönetmeliğin 6 ncı maddesinde sayılan unvanlardan zabıta daire başkanı ve zabıta müdürü dışındaki kadrolara yapılacak atamalarda aşağıdaki şartlar aranır:

- a) Zabıta şube müdürlüğüne atanabilmek için;
 - 1) 4 yıllık yükseköğrenim mezunu olmak.
 - 2) En az iki yıl zabıta amiri kadrosunda veya altı yıl zabıta komiseri kadrosunda çalışmış olmak.
 - 3) 1-4 dereceli kadrolara atanmak için 657 sayılı Kanunun 68 inci maddesinin (B) bendinde belirtilen süre kadar hizmeti bulunmak.
 - 4) Görevde yükselme sınavında başarılı olmak.
 - b) Zabıta amirliğine atanabilmek için;
 - 1) En az lise mezunu olmak.
 - 2) 4 yıllık yükseköğrenim mezunları için iki yıl zabıta komiseri kadrosunda; 2 yıllık yüksekokul mezunları için üç yıl zabıta komiseri kadrosunda; lise ve dengi okul mezunları için dört yıl zabıta komiseri kadrosunda çalışmış olmak.
 - 3) Yükseköğrenim mezunu olanların 1-4 dereceli kadrolara atanmaları için 657 sayılı Kanunun 68 inci maddesinin (B) bendinde belirtilen süre kadar hizmeti bulunmak.
 - 4) Görevde yükselme sınavında başarılı olmak.
 - c) Zabıta komiserliğine atanabilmek için;
 - 1) En az lise mezunu olmak.
 - 2) 4 yıllık yükseköğrenim mezunları için iki yıl; 2 yıllık yüksekokul mezunları için üç yıl, lise ve dengi okul mezunları için dört yıl zabıta memuru kadrosunda çalışmış olmak.
 - 3) Yükseköğrenim mezunu olanların 1-4 dereceli kadrolara atanmaları için 657 sayılı Kanunun 68 inci maddesinin (B) bendinde belirtilen süre kadar hizmeti bulunmak.
 - 4) Görevde yükselme sınavında başarılı olmak.
- (2) Belediyeler, atanılacak görevin niteliği itibarıyla aranacak hizmet sürelerini, 657 sayılı Kanunun 68 inci maddesinin (B) bendi hükümlerine göre değerlendirerek kendi kurumlarında ve diğer kurumlarda geçen hizmet sürelerini dikkate alarak belirler.
- (3) Zabıta daire başkanı ve zabıta müdürü dışındaki diğer kadrolar için ikinci fıkrada belirtilen hizmet sürelerinin en az iki yılının zabıta teşkilatında geçmiş olması şarttır. Ancak, yeni kurulan belediyeler ile görevde yükselmeyle ilgili ilanlara başvuru olmaması halinde en az iki yıl çalışmış olmak şartı aranmaz.”

MADDE 11 - Aynı Yönetmeliğin 18 inci maddesi başlığı ile birlikte aşağıdaki şekilde değiştirilmiştir.

“**Sınav şartı**

MADDE 18 - (1) Görevde yükselme suretiyle atanacakların yazılı ve sözlü sınavda başarılı olmaları gerekir.”

MADDE 12 - Aynı Yönetmeliğin 19 uncu maddesi başlığı ile birlikte aşağıdaki şekilde değiştirilmiştir.

“Duyuru ve başvuru

MADDE 19 – (1) Belediyenin insan kaynakları birimi tarafından; görevde yükselme suretiyle atama yapılacak boş kadroların unvanı, adedi, derecesi ve aranacak şartlar, her yılın 15 Ocak tarihine kadar duyurulur. İlgililerin müracaatları 1 Şubat tarihine kadar alınır. Duyuruda yazılı sınava ilişkin olarak Bakanlıkça EK-15’te belirlenen konu başlıklarına yer verilir.

(2) İlan edilen boş kadrolar için belirlenen başvuru tarihinin son günü itibarıyla aranan nitelikleri taşıyan personel, başvuru şartlarını taşıdığı farklı unvanlı kadrolardan sadece biri için duyuruda belirtilen şekilde başvuruda bulunabilir. Başvurular, ilanda belirtilmesi şartıyla elektronik ortamda da yapılabilir.

(3) Aylıksız izinde bulunanlar dâhil olmak üzere, ilgili mevzuatı uyarınca verilen izinleri kullanmakta olanlar da başvuruda bulunarak sınava katılabilir.

(4) Aday memurlar ve görevden uzaklaştırılmış bulunan personel başvuruda bulunamaz.

(5) Bir belediyenin kadroları için diğer belediyelerin veya başka kurumların personeli başvuruda bulunamaz.

(6) Belediyelerin personel işlerinden sorumlu birimlerine yapılan başvurular incelenerek, aranan şartları taşıyanlar kurumlarınca 15 Şubat tarihine kadar resmi internet sitelerinde ilan edilir. Görevde yükselme sınavına katılma şartlarını taşımayanlara durumu gerekçesi ile bildirilir. Söz konusu listeye ilişkin olarak ilan tarihinden itibaren beş iş günü içinde ilgili yerel yönetimin personel işlerinden sorumlu birimine itiraz edilebilir. İtirazlar beş iş günü içinde ilgili birimlerce sonuçlandırılır.

(7) Bu Yönetmelik kapsamında bulunan personelin görevde yükselme suretiyle atamalarının yapılması amacıyla, ilgili belediyeler her yılın Şubat ayı sonuna kadar yazılı sınava tabi tutmak istedikleri personelin niteliklerini ve sayısını ilgili valiliklere bildirir. Valiliklere gelen listeler birleştirilerek tek liste halinde en geç 15 Mart tarihine kadar Bakanlığa gönderilir.

(8) Yazılı sınavlara katılacakların listesi Bakanlık tarafından sınavı yapacak kuruma bildirilir.”

MADDE 13 - Aynı Yönetmeliğin 20 nci maddesi başlığı ile birlikte aşağıdaki şekilde değiştirilmiştir.

“Yazılı sınav

MADDE 20 – (1) Görevde yükselme yazılı sınavı, Bakanlık tarafından, Ölçme, Seçme ve Yerleştirme Merkezi Başkanlığına, Milli Eğitim Bakanlığına veya yükseköğretim kurumlarından birine, yapılacak protokol hükümleri çerçevesinde ilgili kurumun tabi olduğu mevzuat hükümlerine göre yaptırılır.

(2) Yazılı sınav, yüz tam puan üzerinden değerlendirilir. Yazılı sınavda başarılı sayılmak için en az altmış puan alınması zorunlu olup duyuruda belirtilir.

(3) Yazılı sınav sonuçları, sınavı yapan kurum tarafından Bakanlığa bildirildiği tarihten itibaren en geç beş iş günü içinde Bakanlık Yerel Yönetimler Genel Müdürlüğünün resmi internet sitesinde ilan edilir.

(4) Yazılı sınavın gerçekleştirilmesi ve itirazlar, Bakanlık ile sınavı yapacak kurum arasında düzenlenecek protokol çerçevesinde yürütülür, itiraza ilişkin hususlar sınav duyurusunda belirtilir. Yazılı sınav sonuçlarına yapılacak itiraz, yetkili kılınan kurum tarafından özel mevzuatı çerçevesinde karara bağlanır ve ilgililere bildirilir.”

MADDE 14 - Aynı Yönetmeliğin 21 inci maddesi başlığı ile birlikte aşağıdaki şekilde değiştirilmiştir.

“Sözlü sınav

MADDE 21 – (1) Yazılı sınavda başarılı olanlardan en yüksek puan alan adaydan başlamak üzere ilan edilen kadro sayısının beş katına kadar aday sözlü sınava alınır. Sözlü sınav, ilgili belediye tarafından yapılır.

(2) Yazılı sınav sonuçlarının açıklanmasını müteakip en geç dört ay içinde sözlü sınav yapılır, sonuçlandırılır ve başarı listesi ilan edilir.

(3) Son adayla aynı puana sahip olan personelin tamamı sözlü sınava alınır.

(4) İlgili personel, sınav kurulunun her bir üyesi tarafından;

a) Sınav konularına ilişkin bilgi düzeyi,

b) Bir konuyu kavrayıp özetleme, ifade yeteneği ve muhakeme gücü,

c) Liyakati, temsil kabiliyeti, tutum ve davranışlarının göreve uygunluğu,

ç) Özgüveni, ikna kabiliyeti ve inandırıcılığı,

d) Genel kültürü ve genel yeteneği,

e) Bilimsel ve teknolojik gelişmelere açıklığı,

esas alınarak yüz tam puan üzerinden değerlendirilir. Bu ölçütlerden (a) bendinde yer alan ölçütün puan ağırlığı elli; diğer ölçütlerin her birinin puan ağırlığı ondur. Her üye, ilgili personel için vermiş olduğu puanları, bu ölçütleri ve puan ağırlığını esas alarak gerekçelendirir ve sözlü sınav tutanağına kaydeder.

(5) Her üyenin vermiş olduğu puanların aritmetik ortalaması alınarak personelin sözlü sınav puanı tespit edilir. Sözlü sınav tutanağında gerekçesi belirtilmeyen veya ölçütler için belirlenen puan ağırlığı ile bağdaşmayan puanlar ortalamaya dâhil edilmez.

(6) Sözlü sınavda yüz üzerinden en az yetmiş puan alanlar başarılı sayılırlar.

(7) Görevde yükselme sözlü sınav sonuçlarına itirazlar; sonuçların ilan edildiği tarihten itibaren en geç beş iş günü içinde ilgili belediyenin sınav kuruluna yapılır ve en geç beş iş günü içinde söz konusu sınav kurulunca sonuçlandırılarak ilgililere yazılı olarak bildirilir.

(8) İtiraz üzerine yapılan değerlendirme sonucunda verilen kararlar kesin olup ikinci kez itirazda bulunulamaz.”

MADDE 15 - Aynı Yönetmeliğin 22 nci maddesi aşağıdaki şekilde değiştirilmiştir.

“**MADDE 22** – (1) Belediyelerce yazılı ve sözlü sınavlara ilişkin görevde yükselme işlemlerini yürütmek üzere beş kişiden oluşan sınav kurulu teşkil edilir. Sınav kurulu, atamaya yetkili amir veya görevlendireceği kişinin başkanlığında, üyelerden biri personel işlerinden sorumlu birim temsilcisi, biri zabıta birim amiri olmak üzere, atamaya yetkili amirce belirlenecek üyelerden teşekkül eder. Aynı usulle birer yedek üye belirlenir. İhtiyaç duyulması halinde kurum dışından da kamu görevlileri sınav kurulunda üye olarak görevlendirilebilir.

(2) Sınav kurulunu teşkil eden üyeler, görevde yükselme sınavı ile alınacak personelden; görev, lisansüstü hariç öğrenim ve ihraz ettikleri unvanlar itibarıyla daha düşük seviyede olamazlar.

(3) Görevde yükselme sınavına sınav kurulunun başkan ve üyelerinin eşlerinin, ikinci dereceye kadar (bu derece dâhil) kan ve kayın hısımlarının katıldığı tespit edilmesinde, bu üye veya üyeler sınav kurulu üyeliğinden çıkartılır ve bunların yerine yedek üye veya üyeler görevlendirilir.

(4) Sınav kurulu; sözlü sınavların yapılması, değerlendirilmesi, sınav sonuçlarının ilanı, başarı listesinin düzenlenmesi, sözlü sınavlara ilişkin itirazların incelenip sonuçlandırılması ve ilgili diğer işleri yürütür.

(5) Sınav kurulu, üye tamsayısı ile toplanır. Kararlar oy çokluğuyla alınır.”

MADDE 16 - Aynı Yönetmeliğin 23 üncü maddesi başlığı ile birlikte aşağıdaki şekilde değiştirilmiştir.

“**Başarı sıralaması**

MADDE 23 – (1) Görevde yükselme sınavı için ilan edilen boş kadro sayısı kadar atama yapılmasında başarı puanı esas alınır.

(2) Başarı puanı, yazılı ve sözlü sınav puanlarının aritmetik ortalaması alınmak suretiyle belirlenir ve ilgili belediyelerin resmi internet sitesinde ilan edilir. Yapılan puanlama sonunda eşitlik olması durumunda sırasıyla;

- a) Hizmet süresi fazla olanlara,
 - b) Daha üst öğrenimi bitirmiş olanlara,
 - c) Üst öğrenim mezuniyet notu yüksek olanlara,
- öncelik verilir. Bunların da eşitliği halinde kura ile tespit yapılır.

(3) İlgili belediyelerce ihtiyaç duyulması halinde görevde yükselme sınavında başarılı olmalarına rağmen, ilan edilen kadro sayısı nedeniyle ataması yapılamayan personelden en fazla asıl aday sayısı kadar personel, başarı sıralamasına göre yedek olarak belirlenebilir.”

MADDE 17 - Aynı Yönetmeliğin 24 üncü maddesi başlığı ile birlikte aşağıdaki şekilde değiştirilmiştir.

“Görevde yükselme suretiyle atanma

MADDE 24 – (1) Atanmaya hak kazanan personel, başarı sıralaması listesinin kesinleşmesini müteakip en geç bir ay içinde atanır.

(2) Duyurulan kadrolardan;

a) Atanma şartlarını taşımadıkları için sınavların geçersiz sayılması veya bu sebeple atamaların iptal edilmesi, atanılan göreve geçerli bir mazeret olmaksızın süresi içinde başlanmaması ya da atanma hakkından vazgeçilmesi,

b) Emeklilik, vefat, memurluktan çekilme veya çıkarılma, başka unvanlı kadrolara ya da başka bir kuruma naklen atanma,

sebepleriyle boş kalan veya boşalan kadrolara, başarı sıralamasının kesinleştiği tarihten itibaren altı aylık süreyi aşmamak üzere aynı unvanlı kadrolar için yapılacak müteakip sınava ilişkin duyuruya kadar, yedekler arasından başarı sıralamasına göre atama yapılabilir.

(3) İlan edilen veya boşalan kadrolara, görevde yükselme sınavında başarılı olanlar atanmadan diğer mahalli idarelerden veya diğer kamu kurum ve kuruluşlarından naklen veya açıktan atama yapılamaz.”

MADDE 18 - Aynı Yönetmeliğin 25 inci maddesi başlığı ile birlikte aşağıdaki şekilde değiştirilmiştir.

“Atamaların izlenmesi

MADDE 25 – (1) Görevde yükselme sınavının sonucuna göre yapılan atamalar, atamanın yapıldığı tarihten itibaren bir ay içerisinde, bir liste halinde Bakanlığa gönderilir.”

MADDE 19 - Aynı Yönetmeliğin 26 ncı maddesi yürürlükten kaldırılmıştır.

MADDE 20 - Aynı Yönetmeliğin 29 uncu maddesi aşağıdaki şekilde değiştirilmiştir.

“MADDE 29 – (1) Zabıta personelinin fiziki nitelikleri, periyodu zabıta birimince tespit edilecek ve yılda en az bir kez düzenlenecek spor programları ile desteklenir. Personele; kültür-fizik çalışmaları, atletizm, aletli sporlar, mukavemet ve denge sporları ile uygun görülecek diğer mesleki spor faaliyetleri yaptırılarak iş verimlilikleri artırılır.

(2) Zabıta personelinin belirtilen sportif çalışmaları ve mesleki sporları yapabilmesi için gerekli alan düzenlemesi ile araç gereç ve iki yılda bir verilecek özel spor kıyafetleri belediye tarafından temin edilir. Ayrıca bu konuda belediyenin spor ve sosyal tesislerinden yararlanılır. Zabıta teşkilatına yurt içi ve yurt dışında düzenlenen spor etkinliklerine ve zabıta spor müsabakalarına katılma imkânı sağlanır.”

MADDE 21 - Aynı Yönetmeliğin yedinci bölüm başlığı aşağıdaki şekilde değiştirilmiştir.

“Belediye Zabıtası Kıyafeti ile Kullanacağı Araç ve Gereçler”

MADDE 22 - Aynı Yönetmeliğin 31 inci maddesi başlığı ile birlikte aşağıdaki şekilde değiştirilmiştir.

“Kıyafete ilişkin kurallar

MADDE 31– (1) Resmi kıyafete ilişkin başlıca kurallar şunlardır:

a) Kanun ve yönetmeliklerle belirlenmiş haller dışında kıyafet üzerine başka bir teçhizat veya madalya, rozet ve benzeri şeyler takılamaz.

b) Belediye zabıta personeline verilen kıyafet ve rütbe işaretleri ile bağlı bulunduğu belediyenin amblemleri bu Yönetmelikte gösterilen renk, vasıf ve şekillere uygun olarak giyilir, takılır ve taşınır. Zabıta teşkilatı bu Yönetmelikte belirlenenler dışında kıyafet ve rütbe işaretleri kullanamaz.

c) Kıyafet, temsil edilen görevin şeref ve itibarına yakışır bir şekilde temiz ve bakımlı olmalıdır.

ç) Resmi kıyafetle bulunanlar, üniformanın itibarını kırıcı davranışlarda bulunamazlar.

d) Belediye zabıtası için yaptırılacak kıyafette kullanılacak malzemenin iyi kalitede olması gözetilir.

e) Belediye zabıta kurullarına verilecek kıyafetin, mevsim ve iklim şartlarına göre giyilme zamanlarını belediye başkanları belirler.

f) Belediye zabıta kuruluşunun amirleri ve bu kuruluşu denetim ve teftiş yetkisine sahip bulunanlar, belediye zabıta personelinin bu Yönetmelik hükümlerine uygun nitelikte giyinmelerini ve hareket etmelerini sağlamakla yükümlüdürler.

g) Belediye bandosu belediye zabıta personelinden teşekkül ettiği takdirde, bu Yönetmelikte belirtilen tören kıyafeti üzerine işaret olarak “Bando Liri” takarlar.”

MADDE 23 - Aynı Yönetmeliğin 32 nci maddesi aşağıdaki şekilde değiştirilmiştir.

“MADDE 32 - (1) Bu Yönetmelikte belirtilen kıyafet ve tamamlayıcı unsurlar; yazlık, kışlık ve tören elbisesi olmak üzere ihtiyaca ve günün şartlarına göre 657 sayılı Kanunun 211 inci maddesinde ve 14/9/1991 tarihli ve 91/2268 sayılı Bakanlar Kurulu Kararı ile yürürlüğe konulan Memurlara Yapılacak Giyecek Yardımı Yönetmeliğinde belirtilen süreler dikkate alınarak ilgili belediyelerce karşılanır.

(2) 657 sayılı Kanunun 211 inci maddesi ve Memurlara Yapılacak Giyecek Yardımları Yönetmeliğinde sayılmayan tamamlayıcı unsurlar belediye bütçesinden karşılanır.”

MADDE 24 - Aynı Yönetmeliğin 33 üncü maddesi aşağıdaki şekilde değiştirilmiştir.

“MADDE 33 – (1) Belediye zabıta personelinin giyeceği mont oksfort su geçirmez kumaştan, gök mavisi ve koyu lacivert çift parçalı imal edilir, pantolon, ceket ve parka ise koyu lacivert renkte yün, serj veya lastikotin kumaştan olup teferruatı aşağıda açıklandığı gibidir:

(2) Erkek personel için;

a) Mont (EK-6): İki parça renkten oluşur. Hakim rengi koyu lacivert olup montun yan cepleri üzerinden bel lastiğine kadar olan kısım gök mavisi renktedir. Gece kullanımlarda emniyet açısından kollarda dirsek altına kadar açık mavi şeridin üzerinde gri fosforlu şeritler bulunur. Montun sırt kısmında büyük harflerle ilgili belediyesinin ismi oval yazılır, bu yazının alt ortasına gelecek şekilde de "ZABITA" yazısı yazılır. Kollar ve bel lastiklidir, mont'un

kolları ve içi miflonlu, astarı takılıp çıkarılabilecek şekilde gizli fermuarlıdır. Sol kolda şehir ambleminin altında iki adet gizli kalem cebi bulunur. Mont'un yan cepleri gizli, 45 derece yatık, fermuarlı ve fermuarı gizleyen kumaş hakim renk olan laciverttir. Sol göğüs kısmında yine gizli fermuarlı bir cep bulunur. Omuz apoletleri cırt cırt yapışkanlı olur, sol kolun yüzeyine belediye şehir emblemi dikilir. Sağ göğüs üzerine rütbe işareti cırt cırt yapışkanlı olur, sol göğüs üzerine ise Zabıta arması dikili olur.

b) Ceket (EK-6): Ceket tören kıyafeti olarak genellikle özel günlerde giyilmek üzere; bel kısmı godeli tam kruvaze, çift sıra altı düğmelidir. Beden boyu, kollarının tabii sarkıtılmış halinde başparmak ucu uzunluğundadır. Yaka açık ve çift dikişlidir. Üst yaka parçası dört-dörtbuçuk santimetre ve yaka genişliği yedibuçuk santimetredir. Ön tarafta klapa ile birleşen uçları dik kenarlıdır. Devrik kısımları üst düğmeden itibaren onbeş-onsekiz santimetre uzunluğundadır. Klapalara rozet iliği açılmaz. Ceketin iki santimetre çapında hafif bombeli, beyaz renkte, kararmaz, madeni altı düğme bulunur. Göğüs cepleri yoktur. Dış alt cepler gizlidir. Üstten konan kapaklar düğmesiz olup, ceketin arkası ortadan dikişlidir. Ceketin kol ağzları kapaksız ve kolun ağzında küçük boyda üç beyaz düğme vardır. İçte iki cüzdan cebi ve bir küçük cep bulunur. Astar kumaşa uygun renkte; kol astarı düz veya çizgili açık renklidir.

c) Pantolon (EK-6): Pantolon düz paçalı, tek pileli ve belden başlayarak diz kapağına kadar uzanan kısım vücuda uygun bir bollukta olup paçalara doğru darlaşır. Paça genişliği yirmiiki-yirmidört santimetredir. Boyu, paçalar ayakkabı üzerine düşecek uzunluktadır. Paçaların arka iç kısmına iki santimetre genişliğinde on-oniki santimetre uzunluğunda kendi kumaşından takviye parçaları dikilir. Pantolonda iki yan ve iki arka cebi bulunur. Arka cep kapaklı ve düğmelidir. Pantolonun kemer kısmında yanlarda ikişer, geride bir olmak üzere kemer takmak için iki-dört santimetre boyunda; bir santimetre eninde ve kendi kumaşından köprüler yapılır.

ç) Kep (EK-7): Elbise kumaşından yapılır. Güneşlik, kuşak ve tepelik kısımlarından ibarettir. Güneşlik içi sert mukavva ya da plastik ile kaplı oval şekildedir, kuşak kepin sağ ve sol ortasından kepe metal zabıta armalı düğme ile tutturulmuş lacivert vinildir. Rütbeli personelde bu lacivert vinil yerine gümüş sim işli kuşak takılır. Tepelik kokardın takılması ve kepin dik durmasını sağlayacak şekilde imal edilir. İsteyen belediyeler trafik düzeninden sorumlu personeline beyaz kep verebilirler.

d) Şapka (EK-7): Tören kıyafeti olarak kullanılmak üzere elbise kumaşından yapılır. Güneşlik, kuşak ve tepelik kısımlarından ibarettir. Şapkanın iç kısmı astarlı olup kuşak altı iç kenar meşini ile çevrilidir. Tepeliğin üst kısmında kokart bulunur. İsteyen belediyeler, iklim zaruretlerini göz önünde tutarak, zabıta personeline yazlık şapka verebilirler. Yazlık şapkanın güneşlik ve tepelik kısmı kumaş veya plastikten beyaz renkli olup ölçü ve işaretleri kışlık şapkanın aynıdır.

1) Güneşlik: Beyzi biçimindedir. Üst ve alt kısımları plastik madde ile kaplı sert mukavvadandır. Tamamı plastik veya fiberden de olabilir. Rengi kışlık kıyafette siyah, yazlık kıyafette beyazdır. Kokardın hizasında güneşliğin genişliği beş santimetredir.

2) Kuşak (Şapka Kemeri): Dörtbuçuk santimetre genişliğindedir. Dikliği sağlamak için içten mukavvalıdır. Üzerine ayrıca siyah renkli fitilli bir şerit olan grogen kurdele geçirilir. Kurdelenin ek yeri kokardın altında kalır.

3) Tepelik: Tek parçalı, düze ve gergindir. Gerginliği temin için içerisine çelik tel veya ıslaklığa dayanıklı bir kasnak konur. Tepeliğin üst kısmı önden geriye doğru beyzi olup ortalama olarak uzun çapı yirmidokuz, kısa çapı yirmiyedi santimetredir. Baş çevresiyle mütenasip olarak tepeliğin bu çapları daralır veya genişler.

e) Gömlek (EK-6): Kışlık ve yazlık olmak üzere iki türlüdür. Kışlık gömlek ceket içine giyilir. Poplin, keten veya buruşmaz kumaştan açık mavi renklidir. Yakası spor yaka biçiminde ve iki uç açıklığı sekiz-on santimetredir. Giyildiği zaman arkada ceket yakasından bir santimetreden fazla taşmaz. Genişliği ensede üç-dört santimetre, uçlara doğru beş-yedi santimetredir. Kol kapakları spor ve tek düğmelidir. Kol boyu ceketin kol boyunu aşmaz. Gömleğin arkası robalıdır. Yazlık gömlek ceketsiz giyilir. Poplin, keten, presko veya viskondan

gri veya açık mavi renklidir. Yakası açık ve spor biçiminde, kol kapakları düğmeli ve robalıdır. Önde göğüste düğmeli iki cebi vardır. Cepler ondört-onyedi santimetre ebadındadır. Altı santimetre genişliğinde bir kapak ortası plikaşeli cebe düğme ile iliklidir. Kol, cep ve bedende kullanılacak düğmeler bir-iki santimetre çapında mika ve kemik olup gömlek rengindedir. İsteyen belediyeler, iklim zaruretlerini göz önünde tutarak, yazlık gömleklerin kısa kollu olmasına karar verebilirler.

f) Kravat: Koyu lacivert yün, keten veya terlenden olup desensizdir. Bağlandığı zaman üst parçanın ucu pantolon kemerinin altına gelecek uzunluktadır.

g) Ayakkabı: Siyah renkli deriden, üstten bağlı ve maskaratlıdır. Kışın lastik veya kauçuk altlı iskarpin olabilir. Bot verilmesi gereken hallerde siyah renkli bot verilir. İstisnai hallerde çizme verilmesi zaruri görülürse siyah çizme verilir. İskarpin topukları iki santimetre yüksekliğinde ve geniş ökçelidir. Topuklara ökçe lastiği konulabilir. Törenlerde üzerine beyaz plastik tozluk takılır.

ğ) Çorap: İyi kaliteden iplik, yün veya naylondan siyah veya lacivert renklidir.

h) Eldiven: İçerisi müflonlu veya tüylü siyah süet veya deriden olup; beş parmaklıdır. Yazın törenlerde kullanılmak üzere verilecek eldiven beyaz renkli ve merserizedir.

ı) Kemer: İki-üç santimetre genişliğinde, elbise renginde veya koyu renkli deri veya vinileksten ve üzeri armalı madeni tokalıdır.

i) Yün boyun atkısı (Kaşkol): Lacivert renkli ve yündendir.

j) Palto/Parka (EK-6): Koyu lacivert kalın yünlü kumaştan kruvaze biçiminde iki sıra üçer adet büyük boy düğmelidir. Beden bolcadır. Palto boyu diz kapağından beş santimetre yukarı gelecek uzunluktadır. Yakası tek parçalı olup, gerektiğinde kapatılabilir biçimdedir. Yaka genişliği arkada sekiz, önde oniki santimetredir. Yaka uçları yuvarlaktır. İcabında kapatabilmek için sol yakanın altında kumaştan bir dil ve sarkmaması için düğme konur. Sağ yaka ucunda bir düğme daha bulunur. Cepler kesik cep tipinde olup üst kenarı orta düğme hizasında başlar; yarı çapraz şeklinde ve onsekiz santimetre kadardır. Cep kapak parçasının genişliği beş santimetredir. Palto arkada enseden itibaren kemerin alt hizasına kadar normal dikişlidir. Arka kuşak bel hizasında arka yan dikişlerden başlamak üzere tek parçalıdır. Palto kolu ceket kolunu dışarıya taşırmayacak uzunlukta düz, kapaksız ve düğmesizdir. Personel palto yerine iklim durumuna göre parka da verilebilir.

k) Pardösü (EK-6): Lacivert renkte yünlü veya lastikotin kumaştan yapılır. Genel biçimi kruvaze, iki yandan cepli, dört düğmelidir ve boyu diz kapağı hizasındadır. Ön göğüs hizasında galsamaları vardır. Yakası, düz erkek yakasıdır. Ön klapa bele kadar açıktır. Klapa genişliği onbir santimetre, yaka kenarı üç sıra dikişlidir. Göğüs parçaları, omuzdan göğüse doğru yirmi santimetre uzunluğundadır. Omuz ve kol dikişlerinden bedene tespit ettirilmiştir. Galsamanın birleştiği omuz noktası ile yaka arasında dört santimetre açıklık vardır. Serbest olan köşede bir düğme bulunur. Cepler yan kesik cep tipindedir. Cep ağızları dörtbuçuk-beş santimetre genişliğinde kumaş parçalıdır. Kollar iki parçalıdır ve kapaklıdır. Alt dikişten dönen sekiz santimetre genişliğinde kapaklar üst dikişi üç santimetre geçecek kadardır ve düğmelidir. Robalar, arka robada, yaka omuzlar ve kol dikişlerinden sabit vaziyettedir. Sırt kısmı serbesttir. Robada ve ön parçalarda arkadaki gibi üç sıra dikiş vardır. Bel kemeri, iki taraftan üçer sıra dikişlidir. Belin iki tarafında kemer köprüleri ve pardesünün arka ortasında dikişi vardır.

l) Yağmurluk: Koyu lacivert renkte, su geçirmez kumaştandır. Biçimi pardesünün aynı olup, yakasına portatif olarak raptedilen bir kukuletası vardır.

(3) Kadın personel için;

a) Mont: Erkek montu ile aynı model ve cinste ancak fermuar yönü ters istikametten açılıp kapanmalıdır.

b) Tayyör (EK-6): Tayyör, tören kıyafeti olarak genellikle özel günlerde giyilmek üzere; ceket, etek ve pantolondan ibarettir. Erkek personel kumaşındandır. Tayyörün boyu, kolların tabii sarkıtılmış halinde başparmak ucu uzunluğundadır. Tam kruvaze modelde olup çift sıra iki düğme ile iliklenir. Üst yaka dört santimetre, yaka genişliği sekiz santimetredir. Yaka koltuk hizasına kadar açıktır. Tayyörün iki yanında beş santimetre genişliğinde kapakları olan iki gizli

cebi vardır. Kapaklar cebi örtecek vaziyettedir. Kollar düz tayyör koludur; kol ağzları kapaksızdır. Kol üst dikişinin ucunda beş santimetre uzunluğunda yırtmaçları vardır. Tayyör arka ortasından bir dikişlidir. İki pens ile vücuda oturtulmuştur. Etek arkasında çift pilesi olan, arkadan fermuarlı, grogren ve ekstrofordan kemerli ve düzdür. Uzunluğu diz kapağı hizasındadır.

c) Kep: Elbise kumaşındandır. Erkek personel ile aynı şekildedir.

ç) Gömlek: Kışlık ve yazlık olarak genel biçimi, kumaşı ve rengi erkek gömleğinin aynıdır.

d) Çorap: Ten rengi, normal ipek veya naylon çoraptır.

e) Ayakkabı: Siyah vidaladan, maskaratsız ve bağısız, yarım topukludur.

f) Kravat: Erkek personelin aynıdır.

g) Eldiven: Siyah veya lacivert renkte, süet veya deriden desensiz, düz spor eldivendir. Yazın törenlerde kullanılmak üzere verilecek eldiven beyaz renkli merserizedir.

ğ) Palto/Parka: Erkek paltosuna benzer, yaka, cep, kollar ve arka kuşak aynıdır. Ancak önde iki sırada dört düğme vardır ve ilikleniş erkek paltolarının aksi istikametinde olur, bayan personele de iklim durumuna göre parka da verilebilir.

h) Pardösü: Genel biçim, yaka, göğüs parçaları, cepler, robalar, arka, bel kemeri bakımından erkek pardösünün aynı olup, sadece ilikleniş sağdan soladır.

ı) Başörtüsü (EK-7): Başını örten bayan personel için başı örtecek ancak yüzü örtmeyecek şekilde desensiz lacivert veya beyaz kumaşındadır.”

MADDE 25 - Aynı Yönetmeliğin 34 üncü maddesi aşağıdaki şekilde değiştirilmiştir.

“**MADDE 34** – (1) Belediye zabıtası amir ve memurlarının takacakları işaret ve apoletler aşağıda gösterilmiştir.

a) Kokart (EK-8): Kokart arkasındaki maşalar vasıtasıyla, şapka tepeliğinin ön üst kısmına takılır. Yan kenarları zeytin dalı kümesi ile çevrili olup, beşbuçuk santimetre çapındadır. Zeytin dallarının üstte birleşeceği yerde bir tam ondadört santimetre çapında bir ayyıldız bulunur. Zeytin dalı çerçevesi içinde tabana ikibuçuk santimetre çapında ve güneşi tasvir eden bir yarım daire yerleştirilmiştir. Bu yarım dairenin yuvarlak üst kenarı, ışığı temsil eden on adet madeni hatla zeytin dalı çemberi ile birleştirilmiştir. Kokart dökme veya pres karamaz beyaz madendendir. İç zemin, gri veya mavi renktedir. Kokart tümü ile polyester kaplı olabilir. Kadın personele ait kepte ise kokart kepin sol ön kısmında bulunur.

b) Arma (EK-8): Arma, kokartın üst kısmındaki ayyıldızın çıkarılmış bir örneğidir. Ceket, yazlık gömlek veya paltunun sol göğüs hizasına takılır.

c) Rütbeler: Zabıta amir ve memurları sınıf ve rütbelere göre takacakları özel işaretlerle birbirinden ayrılırlar. Bu işaretler elbise takımının cüzüdürler. Temel işaret, elbise kumaşı renginde kenarları overlok çekilmiş kumaş zemin üzerine, gümüş sim işlemeli altı santimetre uzunluğunda yarım ay şeklinde tek kanattır. İki taraflı (simetrik) üç sıra üçlü zeytin yaprağından ibaret olup ceket, yazlık gömlek ve paltoda sağ göğüs üzerine takılır.

1) Zabıta Memuru (EK-10): Gümüş sim işlemeli yapılmış açık ucu üst tarafa gelecek şekilde yarım hilal şeklinde tek kanat,

2) Zabıta Komiseri (EK-10): Üst orta kısmında tek yıldız bulunan açık ucu üst tarafa gelecek şekilde yarım hilal şeklinde tek kanat,

3) Zabıta Amiri (EK-10): Üstünde iki yıldız bulunan açık ucu üst tarafa gelecek şekilde yarım hilal şeklinde tek kanat,

4) Zabıta Şube Müdürü (EK-10): Üstünde üç yıldız bulunan açık ucu üst tarafa gelecek şekilde yarım hilal şeklinde çift kanat bulunan, çerçeve kenarları gümüş sim işlemeli,

5) Zabıta Müdürü (EK-10): Üstünde üç yıldız bulunan açık ucu üst tarafa gelecek ve yarım hilal şeklinde çift kanat bulunan, çerçeve kenarları altın sim işlemeli,

6) Zabıta Daire Başkanı (EK-10): Üstünde dört yıldız bulunan açık ucu üst tarafa gelecek ve yarım hilal şeklinde çift kanat bulunan, çerçeve kenarları altın sim işlemeli,

rütbe kullanır.

ç) Belediye tanıtım işareti (EK-9): Montun, yazlık gömleğin ve parkanın sol kolunun omuz ile dirsek arasında dış yüzeyde olacak şekilde kenarları iki milimetre sim işlemeli olmak üzere dokuz santimetre uzunluğunda ve geniş kısmı yedi santimetre ebadında elbise kumaşından, kendi belediye amblemleri ortaya gelecek şekilde ve bu işaretin etrafına oval olarak ilgili belediyenin ismini yazdırmak şartı ile sol kolun dirsek ile omuz ortasında olacak şekilde tanıtım işareti taşır. Tanıtım işaretleri elbise kumaşından, sadece gümüş sırma işlemeli imal edilir. Farklı renkler kullanılamaz.

d) Kep sırması: Zabıta müdürlerinin şapkalarındaki güneşliğin üst köşelerine denk gelecek şekilde kepin sağ bağlantısından sol bağlantısına kadar uzanan altın sim işlemeli bir zeytin dalı, zabıta daire başkanlarının şapkalarındaki güneşliğin üstünde ise altın sim işlemeli iki zeytin dalı bulunur.

e) Apolet (EK-10): Ceket, palto, pardösü ve yazlık gömleğin omuzlarında bulunur. Apolet, giyilen eşyanın kumaşından yapılır. Bir kat tela konmuş iki kat kumaştan ve takriben onyediy santimetre uzunluğunda olup, omuz başlarına kol dikişleri ile dikilir. Üst yaka dikişine kadar devam eder ve yaka kenarı ile temaslı olarak dikilen düğmeye iliklenir. Apoletin genişliği omuz başlarında altı santimetre ve omuz nihayetine gelen düğme hizasına dört santimetredir. Ucu yuvarlaktır. Tek kanat rütbe işareti takan zabıta memuru bu apoleti kullanır, müdüre kadar olan rütbedeki personelin apolet kenarları 3 milimetre kalınlığında gümüş sim işlemeli, zabıta şube müdürü ve zabıta müdürleri çift sıra sırmalı apolet, zabıta daire başkanının taktığı apoletlerin kenarında ise üç sıra gümüş sim işleme bulunur. Apoletlerin omuz uç kısmındaki geniş olan yerde metal üzerine yazılmış personelin sicil numarası bulunur.

(2) Zabıta daire başkanı, müdürü veya zabıta amirleri ayrıca işaret olarak kışlık ceket ile yazlık gömleklere, üst yaka bitiminde sağ ve sol taraflarda birer tane olmak üzere, içinde tek yıldız bulunan ve kenar uzunlukları iki veya üç santim boyunda düz çizgi ile çerçevelenmiş üçgen şeklinde madeni bröve takarlar.

(3) Ayrıca her zabıta personelinin apoletleri üzerinde metal sicil numarası bulunur.”

MADDE 26 - Aynı Yönetmeliğin 36 ncı maddesi aşağıdaki şekilde değiştirilmiştir.

“**MADDE 36** – (1) Belediye zabıta personeli, belediyenin kurduğu, işletme hakkını devrettiği veya belediyeye bağlı işletmelerin şehir içi yolcu taşıma vasıtalarından 8/1/2002 tarihli ve 4736 sayılı Kamu Kurum ve Kuruluşlarının Ürettikleri Mal ve Hizmet Tarifeleri ile Bazı Kanunlarda Değişiklik Yapılması Hakkında Kanun ve bu Kanuna dayanılarak çıkarılan Bakanlar Kurulu/Cumhurbaşkanı kararlarına istinaden görevli olduğu il sınırları içinde ücretsiz olarak istifade ederler.”

MADDE 27 - Aynı Yönetmeliğin 37 nci maddesi aşağıdaki şekilde değiştirilmiştir.

“**MADDE 37**– (1) 24 saat iş, 48 saat istirahat şeklinde çalışan zabıta personeline 3; 12 saat iş, 24 saat istirahat ve 12 saat iş, 12 saat istirahat şeklinde çalışan zabıta personeline 2, 12 saatten az çalışan zabıta personeline 1 öğün yemek verilir. Yiyecek giderleri 657 sayılı Kanunun 212 nci maddesi esas alınarak belediyece karşılanır.

(2) Görev ve çalışma şartlarının gerektirdiği koşullara bağlı olarak mutlak yemek saatlerinde kurumlarınca sağlanan yemek hizmetinden istifade edemeyen personele ve bunlarla birlikte çalışmaya iştirak eden diğer personele birinci fıkrada belirtilen öğün sayısınınca kumanya yardımı belediyece verilebilir.”

MADDE 28 - Aynı Yönetmeliğin 39 uncu maddesi başlığı ile birlikte aşağıdaki şekilde değiştirilmiştir.

“Başarı ve üstün başarı belgesi ile ödüllendirme

MADDE 39– (1) Görevlerinde üstün başarı ve yararlılık gösteren zabıta personeline, başarı ve yararlılığının derecesine göre ilgili mevzuat hükümlerine uygun olarak, başarı ve üstün başarı belgesi ile ödül verilebilir.”

MADDE 29 - Aynı Yönetmeliğin 40 ıncı maddesinin ikinci fıkrası aşağıdaki şekilde değiştirilmiş ve aynı maddenin birinci fıkrasının (d) bendi ile üçüncü fıkrası yürürlükten kaldırılmıştır.

“(2) Birinci fıkraya göre verilecek disiplin cezalarında, 657 sayılı Kanunun ilgili hükümleri uygulanır.”

MADDE 30 - Aynı Yönetmeliğin 42 nci maddesi aşağıdaki şekilde değiştirilmiştir.

“**MADDE 42 -** (1) Belediye zabıta görevlilerine rızası dışında zabıta hizmetleri haricinde bir görev verilemez. Ancak, olağanüstü hallerde mülki amir veya belediye başkanının emri ile geçici olarak hizmetin gerektirdiği başka görevler de verilebilir.”

MADDE 31 - Aynı Yönetmeliğin 43 üncü maddesi aşağıdaki şekilde değiştirilmiştir.

“**MADDE 43 -** (1) Bir belediyede görevli zabıta amir ve memuru, atamaya yetkili amirin muvafakati ve memurun kabul etmesi ile ilgili mevzuata uyulması şartıyla başka bir belediyede geçici olarak görevlendirilebilir.”

MADDE 32 - Aynı Yönetmeliğin 44 üncü maddesinin ikinci ve üçüncü fıkraları aşağıdaki şekilde değiştirilmiş ve aynı maddeye aşağıdaki fıkralar eklenmiştir.

“(2) Büyükşehir zabıta araçlarının ön camın üst kısmında görüşü engellemeyecek şekilde belediyenin logosu, adı ve zabıta logosu bir arada bulunur. Ön kaputunda zabıta kokartı, kokartın etrafında ise kaputun sol ve sağ üst köşelerinden kaputun alt ortasına doğru gelen dörder adet beyaz çizgi bulunur. Çizgilerin boyu ve genişliği araçların fiziki şartlarına göre düzenlenir. Aracın arka camında zabıta kokartı ve altında büyük harflerle Büyükşehir Zabıta yazısı bulunur. Aracın arka kısmının orta bölümünde belediyenin adı büyük harflerle yazılır. Aracın arka sağ üst köşesinden ortaya doğru gelecek dört adet çizgi bulunur. Sol alt kısma ise iletişim bilgileri yazılır. Kokart ve yazıların boyutları aracın fiziki şartlarına göre düzenlenir. Aracın iki yanında ise arka kapılar üzerine belediyenin logosu ve adı, ön kapıların üzerine ise zabıta kokartı ile “Büyükşehir Zabıta” yazısı bir arada yazılır. Aracın iki yan kapısı üzerine yazı ve logoların altına gelecek şekilde beyaz bir şerit bulunur. Aracın arka üst köşesinden altta en çok arka kapıya kadar dört adet beyaz çizgi bulunur. (EK-14)

(3) Büyükşehir belediye zabıtası dışındaki belediye zabıta teşkilatlarında ise aracın sağ çamurluğundan başlayarak aracın arkasını da dolaşacak şekilde sol çamurluğun bitiminde son bulan 20 santimetre genişliğinde beyaz renkli bir kemer ve bu kemerin sağ ve sol ortasına gelecek şekilde birer "ZABITA" yazısı ve kapı ortalarına gelecek şekilde zabıta kokartı bulunur. Bu yazıların altında küçük harflerle yazılmış elektronik posta ya da telefon-faks bilgilerini içeren ilgili belediyenin ismi yer alır. (EK-14)”

“(4) Zabıta araçlarının tepe lambaları mavi ve turuncu çift renklidir.

(5) Belediye zabıta teşkilatları görevlerinin gereğine göre motosiklet, bisiklet, cincir ve benzeri ekipler oluşturabilirler.”

MADDE 33 - Aynı Yönetmeliğin 45 inci maddesi başlığı ile birlikte aşağıdaki şekilde değiştirilmiştir.

“Korunma amaçlı teçhizat

MADDE 45 – (1) Belediye zabıta personeline görevleri esnasında karşılaştıkları direniş ve fiili saldırı durumunda kullanılmak üzere göz yaşartıcı sprey, kask ve kalkan gibi savunma amaçlı her türlü teçhizat verilebilir.

(2) Belediye zabıta personelinin, savunma amaçlı verilen teçhizatların kullanımı ile ilgili olarak uzman kurum ve kuruluşlar tarafından eğitim alması sağlanır.”

MADDE 34 - Aynı Yönetmeliğin 46 ncı maddesinin birinci fıkrası aşağıdaki şekilde değiştirilmiş ve aynı maddeye aşağıdaki fıkra eklenmiştir.

“(1) Zabıta kadro unvanı ile çalışan her personele belediyelerce seri numaralı olarak bastırılacak olan üzerinde belediye zabıtası kokardı bulunan bir kimlik belgesi verilir. (Ek-13)”

“(6) Emekli olan belediye zabıta personeline, çalışanların kimlik kartı ile aynı olan ancak unvanı hanesinin ön kısmına "EMEKLİ" ibaresi eklenen kimlik belgesi verilir. (EK-13)”

MADDE 35 - Aynı Yönetmeliğin 49 uncu maddesi başlığı ile birlikte aşağıdaki şekilde değiştirilmiştir.

“Zabıta haftası kutlamaları

MADDE 49 – (1) Her yıl 1-7 Eylül tarihleri arası, belediye zabıta haftası olarak kutlanır.”

MADDE 36 – Aynı Yönetmeliğin 51 inci maddesinin birinci fıkrasının (f) bendi yürürlükten kaldırılmış ve aynı fıkranın (j) bendi aşağıdaki şekilde değiştirilmiştir.

“j) 2/7/2020 tarihli ve 31173 sayılı Resmî Gazete’de yayımlanan Belediye ve Bağlı Kuruluşları ile Mahalli İdare Birlikleri Personelinin Görevde Yükselme ve Unvan Değişikliği Esaslarına Dair Yönetmelik,”

MADDE 37 – Aynı Yönetmeliğin 4 üncü maddesinin birinci fıkrasının (a) bendinde yer alan “Çevre ve Şehircilik Bakanlığı” ibaresi “Çevre, Şehircilik ve İklim Değişikliği Bakanlığı” olarak, 13 üncü maddenin birinci fıkrasında yer alan “Çevre ve Şehircilik Bakanlığında” ibaresi “Çevre, Şehircilik ve İklim Değişikliği Bakanlığında” olarak, 13 üncü maddenin üçüncü fıkrası ve 28 inci maddenin birinci fıkrasında yer alan “Çevre ve Şehircilik Bakanlığı” ibareleri “Çevre, Şehircilik ve İklim Değişikliği Bakanlığı” olarak, 15 inci maddenin ikinci fıkrasında yer alan “Çevre ve Şehircilik Bakanlığında” ibaresi “Çevre, Şehircilik ve İklim Değişikliği Bakanlığında” olarak, 52 nci maddenin birinci fıkrasında yer alan “Çevre ve Şehircilik Bakanlığının” ibaresi “Çevre, Şehircilik ve İklim Değişikliği Bakanlığının” olarak, 55 inci maddenin birinci fıkrasında yer alan “Çevre ve Şehircilik Bakanı” ibaresi “Çevre, Şehircilik ve İklim Değişikliği Bakanı” olarak değiştirilmiştir.

MADDE 38 – Aynı Yönetmeliğin geçici maddesi aşağıdaki şekilde değiştirilmiş ve aynı Yönetmeliğe aşağıdaki geçici maddeler eklenmiştir.

“GEÇİCİ MADDE 1- (1) Bu maddenin yürürlüğe girdiği tarihten itibaren bir yıl içinde bütün zabıta teşkilatları, motorlu araçların görünümünü ve personel kıyafetlerini bu maddeyi ihdas eden Yönetmelik ile yapılan değişikliklere göre düzenlerler.”

“Tüzel kişiliği sona eren belediyelerdeki çalışma süresi

GEÇİCİ MADDE 2 – (1) Tüzel kişilikleri sona eren belediyelerden devrolunan personel için 17 nci maddede belirtilen sürelerin hesabında, tüzel kişiliği sona eren belediyedeki çalışma süresi de dikkate alınır.

Geçici hükümler

GEÇİCİ MADDE 3 – (1) Bu maddenin yayımı tarihinden önce başlamış olan görevde yükselme sınavına ilişkin işlemler, işlemlerin başlatıldığı tarihte yürürlükte bulunan mevzuat hükümlerine göre sonuçlandırılır.”

MADDE 39 - Aynı Yönetmeliğin EK-1’i yürürlükten kaldırılmış, EK-2’si ekteki şekilde değiştirilmiş ve aynı Yönetmeliğe ekteki EK-6, EK-7, EK-8, EK-9, EK-10, EK-11, EK-12, EK-13, EK-14 ve EK-15 eklenmiştir.

MADDE 40 – Bu Yönetmelik yayımı tarihinde yürürlüğe girer.

MADDE 41 – Bu Yönetmelik hükümlerini Çevre, Şehircilik ve İklim Değişikliği Bakanı yürütür.

	Yönetmeliğin Yayınlandığı Resmî Gazete’nin	
	Tarihi	Sayısı
	11/4/2007	26490
	Yönetmelikte Değişiklik Yapan Yönetmeliklerin Yayınlandığı Resmî Gazetelerin	
	Tarihi	Sayısı
1.	21/12/2011	28149
2.	14/11/2017	30240
3.	23/5/2019	30782
4.	2/4/2020	31087

EK-2 BAŞVURU FORMU

KİMLİK BİLGİLERİ	<p>1. T.C. KİMLİK NUMARASI <input style="width: 20px; height: 20px;" type="text"/> <input style="width: 20px; height: 20px;" type="text"/> <input style="width: 20px; height: 20px;" type="text"/> <input style="width: 20px; height: 20px;" type="text"/> <input style="width: 20px; height: 20px;" type="text"/> <input style="width: 20px; height: 20px;" type="text"/> <input style="width: 20px; height: 20px;" type="text"/> <input style="width: 20px; height: 20px;" type="text"/> <input style="width: 20px; height: 20px;" type="text"/> <input style="width: 20px; height: 20px;" type="text"/> <input style="width: 20px; height: 20px;" type="text"/></p> <p>2. ADI :</p> <p>3. SOYADI :</p> <p>4. BABA ADI :</p> <p>5. ANNE ADI :</p> <p>6. DOĞUM TARİHİ :/...../..... (GG/AA/YYYY)</p> <p>7. DOĞUM YERİ :</p> <p>9. CİNSİYETİ <input style="width: 20px; height: 20px;" type="text"/> E <input style="width: 20px; height: 20px;" type="text"/> K</p>	FOTOĞRAF												
ÖĞRENİM BİLGİLERİ	<p>8. NÜFUSA KAYITLI OLDUĞU İL/İLÇE :</p> <p>10. BİTİRDİĞİ OKUL/VARSA SERTİFİKA :</p> <p>11. MEZUNİYET TARİHİ :/...../..... (GG/AA/YYYY)</p>													
İLETİŞİM BİLGİLERİ	<p>12. TEBLİGAT ADRESİ :</p> <p>.....</p> <p>13. SEMT/İLÇE :</p> <p>14. İLİ : İL KODU <input style="width: 20px; height: 20px;" type="text"/> <input style="width: 20px; height: 20px;" type="text"/> POSTA KODU <input style="width: 20px; height: 20px;" type="text"/> <input style="width: 20px; height: 20px;" type="text"/> <input style="width: 20px; height: 20px;" type="text"/> <input style="width: 20px; height: 20px;" type="text"/> <input style="width: 20px; height: 20px;" type="text"/></p> <p>15. SABİT TEL. NO : GSM NO:.....</p>													
DİĞER BİLGİLER	<table border="1" style="width: 100%; border-collapse: collapse;"> <tr> <td style="width: 33%;">21. ASKERİ HİZMETİN YAPILIP YAPILMADIĞI :</td> <td style="width: 33%;">YAPILDIYSA ŞEKLİ :</td> <td style="width: 33%;">YAPILMADIYSA SEBEBİ :</td> </tr> <tr> <td>22. MECBURİ HİZMETİN BULUNUP BULUNMADIĞI :</td> <td>VARSA YÜKÜMLÜ BULUNULAN KURUM :</td> <td>SEBEBİ VE SÜRESİ :</td> </tr> <tr> <td>23. ADLİ SİCİL KAYDININ OLUP OLMADIĞI :</td> <td>VARSA MAHKUMİYETE KONU SUÇ :</td> <td>MAHKUMİYET SONUCUNDA VERİLEN CEZA :</td> </tr> <tr> <td colspan="3">24. MESLEĞİ YAPMASINA ENGEL BİR DURUMUN BULUNUP BULUNMADIĞI :</td> </tr> </table>		21. ASKERİ HİZMETİN YAPILIP YAPILMADIĞI :	YAPILDIYSA ŞEKLİ :	YAPILMADIYSA SEBEBİ :	22. MECBURİ HİZMETİN BULUNUP BULUNMADIĞI :	VARSA YÜKÜMLÜ BULUNULAN KURUM :	SEBEBİ VE SÜRESİ :	23. ADLİ SİCİL KAYDININ OLUP OLMADIĞI :	VARSA MAHKUMİYETE KONU SUÇ :	MAHKUMİYET SONUCUNDA VERİLEN CEZA :	24. MESLEĞİ YAPMASINA ENGEL BİR DURUMUN BULUNUP BULUNMADIĞI :		
21. ASKERİ HİZMETİN YAPILIP YAPILMADIĞI :	YAPILDIYSA ŞEKLİ :	YAPILMADIYSA SEBEBİ :												
22. MECBURİ HİZMETİN BULUNUP BULUNMADIĞI :	VARSA YÜKÜMLÜ BULUNULAN KURUM :	SEBEBİ VE SÜRESİ :												
23. ADLİ SİCİL KAYDININ OLUP OLMADIĞI :	VARSA MAHKUMİYETE KONU SUÇ :	MAHKUMİYET SONUCUNDA VERİLEN CEZA :												
24. MESLEĞİ YAPMASINA ENGEL BİR DURUMUN BULUNUP BULUNMADIĞI :														
	<p>25. EŞİ ÇALIŞIYORSA GÖREVİ VE GÖREV YERİ :</p> <p>26. ATANMAK İSTEDİĞİ KADRO UNVANI :</p>													

<p><u>Formu İnceleyen Görevlinin:</u></p> <p>Adı Soyadı : Görevi : Tarih-imza :</p>	<p>ADAY SIRA NUMARASI:</p>	<p>Bu Ek-2 başvuru formunu gerçeğe uygun olarak doldurdum.</p> <p>Sınava kabul edilmemi, bildirdiğim yazışma adresimdeki değişikliği hemen bildirmediğim takdirde hiç bir hak talep etmeyeceğimi arz ederim.</p> <p>...../...../20...</p> <p>TARİH :</p> <p>ADAYIN İMZASI :</p>
<p>UYARI: Gerçeğe aykırı belge verenler ya da beyanda bulunanların sınavları geçersiz sayılır, atamaları yapılmış ise atamaları iptal edilir. Bu kişiler hiçbir hak talep edemezler. Gerçeğe aykırı belge verenler ya da beyanda bulunanlar hakkında Türk Ceza Kanununun ilgili hükümleri uyarınca suç duyurusunda bulunulur.</p>		

”

“EK-6 KIYAFETLER (Mont)

Bu alana il, ilçe ve belde belediye “BELEDİYE İSİMLERİ” büyükşehir belediyeleri için “BÜYÜKŞEHİR” ibaresi büyük harflerle yazılacaktır.



Sırta yazılacak “ZABITA” yazısının harflerinin ölçüleri:

En : 3 cm

Boy : 5 cm

Büyükşehir, il, ilçe, ilk kademe veya belde isimlerinin ölçüleri:

En : 2 cm

Boy : 4 cm

MONT ÖZELLİKLERİ

- Beden önden fermuarlı ve bol kesim olarak çalışılacaktır. Fermuarın üstünde ek bir parça vardır.
- Yaka dik olup ön orta kısmında cırtlı ek parça ile yaka birleştirilecektir.
- Beden önde ve arkada koltuk altından belirli bir mesafeden dikişlidir.
- Yanlarda fermuarlı ilik cep çalışılacaktır.
- Kolun yan kısımlarında bilekten dirseğe kadar uzanan pat çalışması çalışılacaktır.
- Beden ve kol bitimi lastikli olarak çalışılacaktır.
- Ön beden fermuar ile birleştirilip geniş bir pat çalışması uygulanacaktır.
- Etek ucunda fermuar bitim noktasında bir ek parça çalışacaktır.
- Kollar bedene fermuar ile birleştirilecektir. Gerekliği takdirde yedek olarak da kullanılabilir.
- İç kısımda bedene fermuar ile birleştirilmiş kapitonedden bir yelek çalışılacaktır.
- Arka beden düz olup kol ile etek ucu arasında dikiş kullanılacaktır.

(Ceket)

Renk Kodu: 19-4023 TPG
(Lacivert)

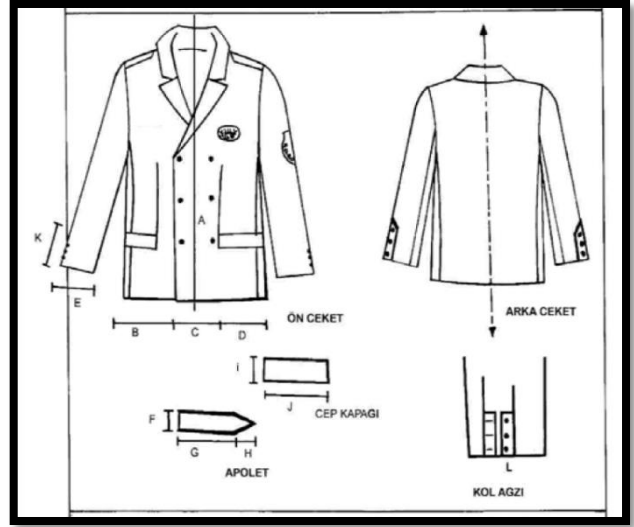

Tören Kıyafeti Ceket
(Bayanlar için de aynı ceket
belden oturtmalı ve düğmeler
ters istikamette olacaktır.)

A	50 cm	F	4,5 cm	J	16 cm
B	24 cm	G	14,5 cm	K	13 cm
C	11 cm	H	3 cm	L	3 cm
D	24 cm	I	34 cm	M	
E	16 cm	İ	5,5 cm	N	

CEKET:

-Erkek ceket çalışması erkek yaka olup yarım kruvaze kapama tekniğinde çalışılacaktır.
-Kruvaze kapamada 6 çelik düğme kullanılacaktır.

-Apoletler kol bitimi dikişli, boyunda metal düğme ile ilikli olacaktır.

-Beden ön, arka ve yan kuplo olmak üzere 3 parçadan oluşturulacaktır.

-Ön bedende pens uygulanıp bitim noktasında kapaklı cep uygulanacaktır.

-Arka bedende arka orta dikişli olarak çalışılacaktır.

Ceket tören kıyafeti olarak özel günlerde giyilmek üzere; zabıta biriminin tercihine göre 2 farklı şekilde olabilir.

1) Kruvaze ceket; bel kısmı godeli tam kruvaze, çift sıra altı düğmelidir. Beden boyu, kollarının tabii sarkıtılmış halinde başparmak ucu uzunluğundadır. Yaka açık ve çift dikişlidir. Üst yaka parçası dört-dörtbuçuk santimetre ve yaka genişliği yedi buçuk santimetredir. Ön tarafta klapa ile birleşen uçları dik kenarlıdır. Devrik kısımları üst düğmeden itibaren onbeş-onsekiz santimetre uzunluğundadır. Klopalara rozet iliği açılmaz. Ceketin iki santimetre çapında hafif bombeli, beyaz renkte, kararmaz, madeni altı düğme bulunur. Göğüs cepleri yoktur. Dış alt cepler gizlidir. Üstten konan kapaklar düğmesiz olup, ceketin arkası ortadan dikişlidir. Ceketin kol ağızları kapaksız ve kolun ağzında küçük boyda üç beyaz düğme vardır, içte iki cüzdan cebi ve bir küçük cep bulunur. Astar kumaşa uygun renkte; kol astarı düz veya çizgili açık renklidir.

2) Ceket; iki düğmelidir. Ceket kollarında dört düğme bulunur. Düğmeler ceket rengi ile uyumludur. Ceketin etek uçları yuvarlak, arkası tek dikiş ve yırtmaçlıdır. Ceket yakası klasik yaka olup, çok dar ve de çok geniş olmayacaktır. Yakalarda kıl veya yapışkan tela kullanılır. Ceketin 2 (iki) yan cep, bir göğüs cebi ve ikide iç cep bulunur. Ceketin yan cepleri kapaklı, göğüs cebi ise açıktır.

BAYAN CEKET:

- Bayan ceket çalışması, erkek yaka ve kruvaze tekniğinde çalışılacaktır. Kapama da 6 düğme kullanılacaktır.
- Ceket ön ve arkada pensler ile bel oturması sağlanacaktır.
- Omuzlarda apolet bedende pens bitim noktalarında cep uygulanacaktır.
- Arka ortası dikişli olarak çalışılacaktır.
- Kol kalıbı iki parçadan oluşup, kol ağzı yırtmacının bulunduğu yere 3 düğme uygulanacaktır.

(Pantolon)

Renk Kodu: 19-4023
TPG

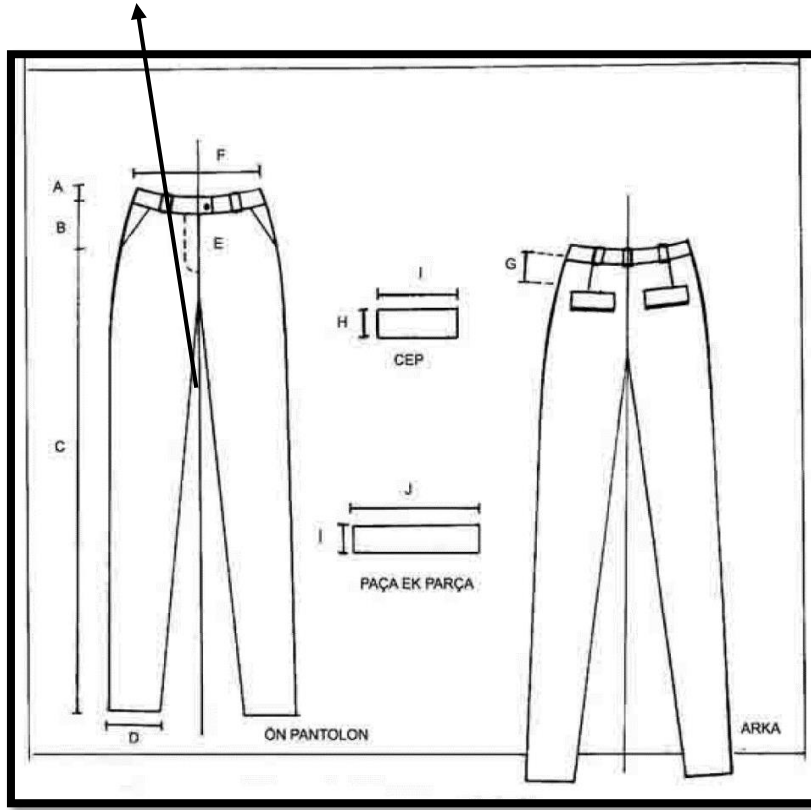

PANTOLON:

- Klasik dar paça kişinin hareketini rahat sağlayabileceği bollukta çalışılacaktır.
- Kemerde ön bedende 2, arka bedende 3 adet olmak üzere köprü uygulanacaktır.
- Ön bedende yanlarda, elin rahat ve zorlamadan girebileceği uzunlukta cep olacaktır.
- Arka bedende iki tarafta cep çalışılacaktır.
- Cep genişliği 13-15 cm, cep kapağı da 5 cm genişliğinde 13 cm uzunluğunda uygulanacaktır.
- Arka belde 10 cm uzunluğunda pens uygulanacaktır.
- Diz genişliği kişinin hareketini kısıtlamayacak genişlikte çalışılacaktır.

A	4 cm	F	70 cm	J	19 cm	O	
B	21 cm	G	10 cm	K		Ö	
C	99 cm	H	5 cm	L		P	
D	22-24 cm	I	13 – 15 cm	M		R	
E	18 cm	İ	6 cm	N		S	

(Gömlek)

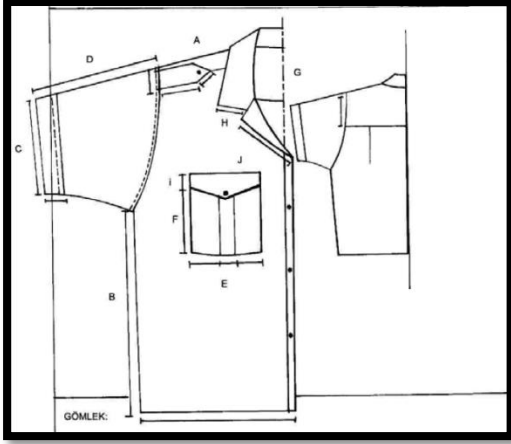

Renk Kodu: 14-4317 TPG
(Açık Mavi)



Yazlık



Kışlık

GÖMLEK:

- Gömlek bol kesim olarak çalışılacaktır. Normal kapama tekniği uygulanacaktır.
- Erkek yaka çalışması uygulanacaktır.
- Rabalı olarak çalışıp, ön raba bitim dikiş hattına apolet monte edilecektir.
- Beden göğüs hattına pileli ve kapaklı cep çalışması uygulanacaktır.
- Kollar kısa ve kol ucu dikişli olarak çalışılacaktır.
- Arka bedende raba hattının kola yakın kısmında beden rahatlığı için pile uygulanacaktır.

Erkek Personel İçin:

Kışlık ve yazlık olmak üzere iki türüdür. Kışlık gömlek; ceket içine giyilir. Poplin, keten veya buruşmaz kumaştan açık mavi renklidir. Yakası gömlek yaka biçimindedir. Giyildiği zaman arkada ceket yakasından bir santimetreden fazla taşmaz. Kol kapakları spor ve tek düğmelidir. Kol boyu ceketin kol boyunu aşmaz. Gömleğin arkası robalıdır. Kol, cep ve bedende kullanılacak düğmeler bir-iki santimetre çapında mika ve kemik olup gömlek rengindedir. Yazlık gömlek; ceketsiz giyilir. Poplin, keten, presko veya viskondan açık mavi renklidir. Yakası gömlek yakadır, önde göğüste düğmeli iki cebi vardır. Cepler ondört-onyeddi santimetre ebadındadır. Altı santimetre genişliğinde bir kapak ortası plikaşeli cebe düğme ile iliklidir. Göğüsteki Ceplerde ve bedende kullanılacak düğmeler bir-iki santimetre çapında mika ve kemik olup gömlek rengindedir.

Kadın Personel için:

Kışlık ve yazlık olarak genel biçimi, kumaşı ve rengi erkek gömleğinin aynısıdır.

A	44 cm	F	15 cm	J	14 cm
B	31 cm	G	19 cm		
C	21 cm	H	23 cm		
D	28 cm	I	11 cm		
E	14 cm	İ	5 cm		

(Tişört)

- Bu alana il, ilçe ve belde belediyeleri “**BELEDİYE İSİMLERİ**” büyükşehir belediyeleri için “**BÜYÜKŞEHİR**” ibaresi büyük harflerle yazılacaktır.
- Yazılan isimlerin altına büyük harflerle “**ZABITA**” yazılacaktır.

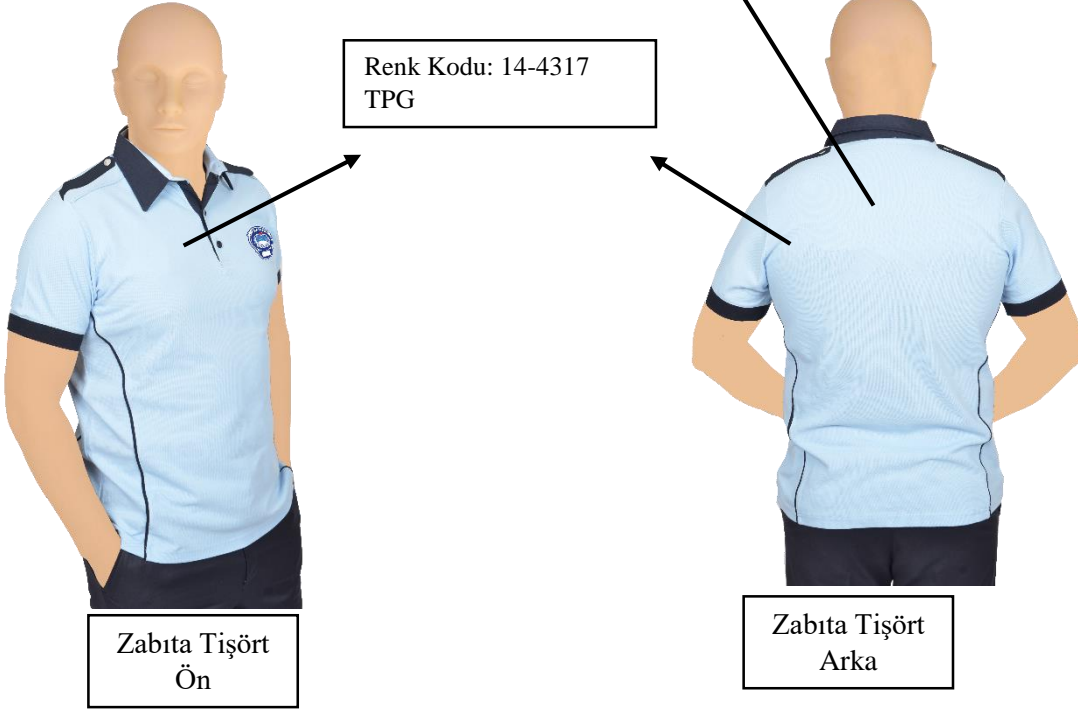

TIŞÖRT

Gerekli görülen görev ve mevsim koşullarında tişört verilir. Zabıta tişörtü yazlık gömlek renginde, kısa kollu, polo yakalı, omuz kısmında koyu lacivert renk apoletli olup, yazlık gömlekte belirtilen arma ve işaretler aynen yer alır.

***Zabıta Trafik denetim ekiplerinin kullandığı tişörtlerin renklerinde farklılık görülebilir.**

(Parka)

Renk Kodu: 19-4023 TPG
(Lacivert)



PARKA:

- Düz ve rahat bir kesimi olan parka, fermuarlı ve önü geniş bir pat çalışması ile kullanılacaktır.
- Omuz dikişi üzerine 2 adet apolet kullanılacaktır.
- Etek ucundan yukarıda 30 cm olarak belirlenmiş bir kesit çalışılacaktır. Kesit üzerinde 2 adet kapalı cep uygulanacaktır.
- Kollar düz ve manşetli olup, kol dikişinin üzerine apolet uygulanacaktır.
- Etek ucu kanallı olup gerektiği takdirde ip yardımı ile bükülecektir.
- Ön beden göğüs hizasında içerden fermuarlı iki cep çalışılacaktır.
- Yaka 10 cm yüksekliğinde dik yaka olarak çalışılacaktır.
- Arka beden dikişsiz olarak uygulanacaktır.
- Sırt kısmında bulunan cırtlı gizli bölmede, orantılı ebatlarda aynı kumaştan parça üzerine reflektörlü işlemeli “**ZABITA**” ibaresi bulunacaktır.

(Pardesü)

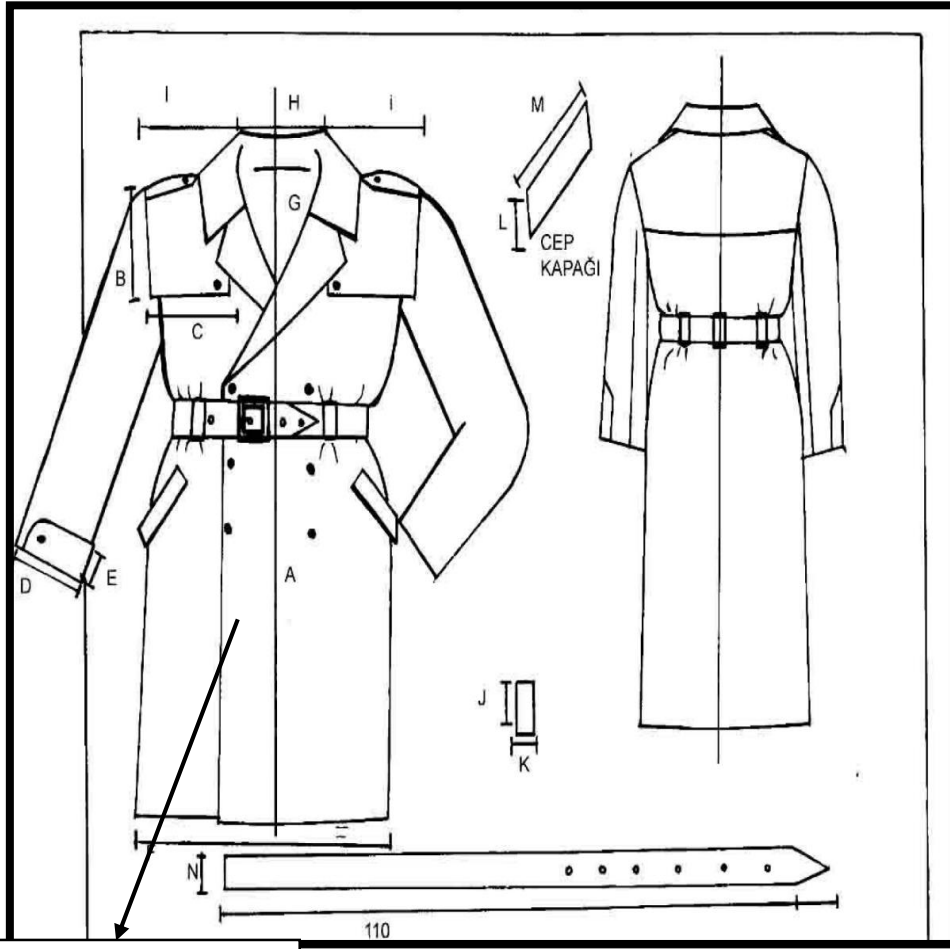

Renk Kodu: 19-4023 TPG
(Lacivert)

PARDESÜ:

- Erkek yaka olup, kruvaze olarak kalıbı uygulanacaktır.
- Omuzlardan başlayıp beden hattına kadar uzanan iki adet parça bedene düğme yardımı ile tutturularak çalışılacaktır.
- Omuz dikişi üzerine apoletleri dikilecektir. Arkada beden hattına kadar uzanan ek parça uygulanacaktır.
- Bedende pens uygulanmayıp, kemer yardımı ile bele oturması sağlanacaktır.
- Pardesüde bel hattında kemer kanalı olarak önde 2,arka bedende 3 olmak üzere toplam 5 adet köprü uygulanacaktır.
- Cep çalışması yandan çalışılacaktır.
- Kollar iki parça olup kol ağzı geriye dönük manşeti çalışılacaktır.

A	70 cm	F	70 cm	J	9 cm
B	28 cm	G	18 cm	K	2 cm
C	15 cm	H	20 cm	L	4 cm
D	16 cm	I	28 cm	M	16 cm
E	7 cm	İ	28 cm	N	

(Tayyör)

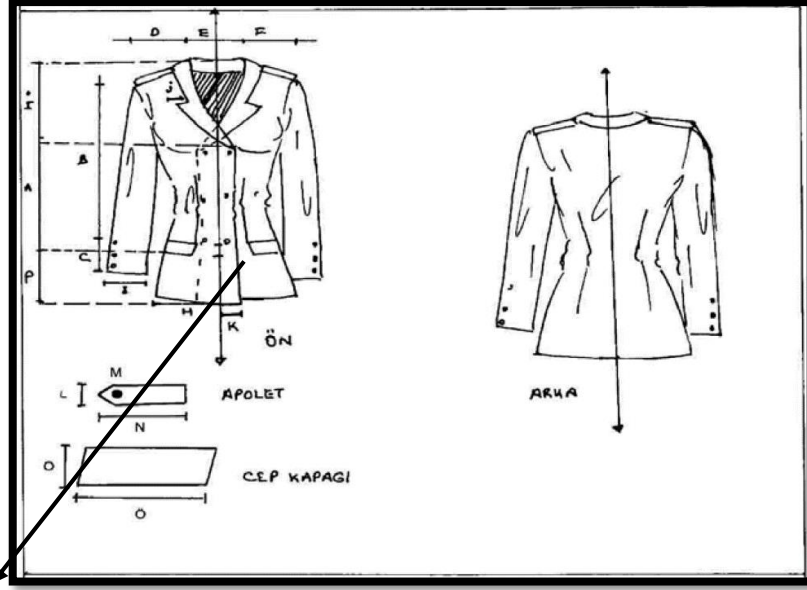

Renk Kodu: 19-4023 TPG
(Lacivert)

TAYYÖR:

- Tayyör, tören kıyafeti olarak genellikle özel günlerde giyilmek üzere; ceket, etek ve pantolondan ibarettir. Erkek personel kumaşındandır.
- Tayyörün boyu, kolların tabii sarkıtılmış halinde başparmak ucu uzunluğundadır. Tam kruvaze modelde olup çift sıra iki düğme ile iliklenir.
- Üst yaka dört santimetre, yaka genişliği sekiz santimetredir. Yaka koltuk hizasına kadar açıktır.
- Tayyörün iki yanında beş santimetre genişliğinde kapakları olan iki gizli cebi vardır. Kapaklar cebi örtecek vaziyettedir.
- Kollar düz tayyör koludur; kol ağızları kapaksızdır. Kol üst dikişinin ucunda beş santimetre uzunluğunda yırtmaçları vardır.
- Tayyör arka ortasından bir dikişlidir. İki pens ile vücuda oturtulmuştur.
- Etek arkasında çift pilesli olan, arkadan fermuarlı, grogren ve ektrafordan kemerli ve düzdür.
- Uzunluğu diz kapağı hizasından yukarı olmayacaktır. Pantolon ise; erkek personel pantolonu ile aynı özelliklerde olacaktır.

A	30 cm	F	15 cm	J	4 cm	O	7 cm
B	62 cm	G		K	4 cm	Ö	14 cm
C	13 cm	H	25 cm	L	4 cm	P	18 cm
D	14 cm	I	28 cm	M	3 cm	R	
E	13,5 cm	İ	28 cm	N	14,5 cm	S	

(Bayan Etek)

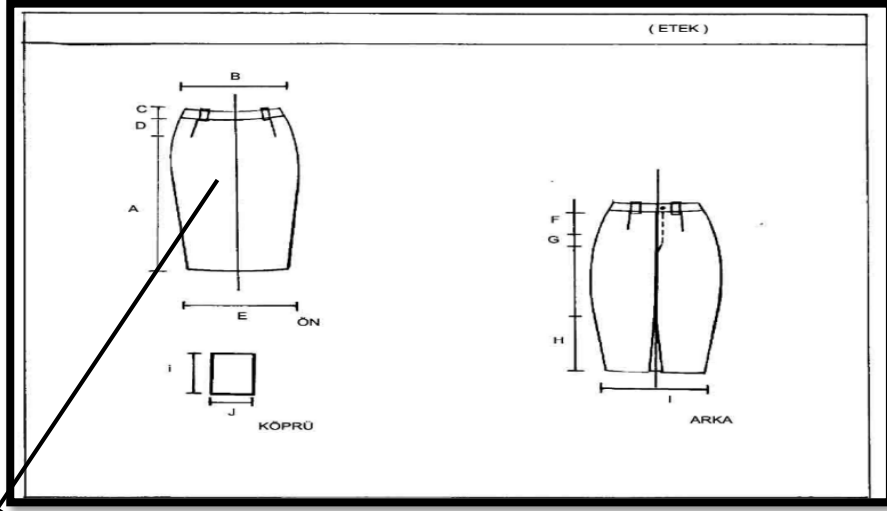

Renk Kodu: 19-4023 TPG
(Lacivert)

ETEK:

- Klasik yüksel bel olup vazo etek olarak çalışılacaktır.
- Kemer üzerinde arka bedende 2, 2 tane de ön bedende olmak üzere 4 adet uygulanacaktır.
- Belde kaça ve bel ölçülerine dikkat edilerek pens uygulanacaktır.
- Fermuar arka dikişte uygulanıp, kişinin rahat kullanımı dikkate alınarak ölçüsü 18 cm olarak belirlenecektir.
- Arka orta dikişte pile kaşe yırtmaç uygulanacak. Pile payı toplamında 16 cm'ye tekabül edecek şekilde uygulanacaktır.

A	30 cm	F	10 cm	J	1 cm	O	7 cm
B	18 cm	G	18 cm	K	4 cm	Ö	14 cm
C	33 cm	H	33 cm	L	4 cm	P	18 cm
D	71 cm	I	71 cm	M	3 cm	R	
E	5 cm	İ	5 cm	N	14,5 cm	S	

(Yelek)

Bu alana il, ilçe ve belde belediye “BELEDİYE İSİMLERİ” büyükşehir belediyeleri için “BÜYÜKŞEHİR” ibaresi büyük harflerle yazılacaktır.

Renk Kodu: 19-4023 TPG
(Lacivert)



Zabıta Yelek
Ön



Zabıta Yelek
Arka

ZABITA YELEK

- Dış yüzü su geçirmez bondit kumaştan iç yüzü ise pamuklu kanvas kumaştan yapılmıştır. Hem resmi hemde sivil kullanıma uygun olarak dizayn edilmiştir. Çift yönlü kullanılabilir. Üzerindeki yazı ve armalar reflektif özelliğe sahip ve nakış işlemelidir.

(Koruyucu Yelek)



Zabıta Koruyucu Yelek

(Erkek Kapri Pantolon)



Kapri Ön

Kapri Arka

KAPRI PANTOLON:

- Koyu lacivert keten kumaştan olacaktır.
- % 70 pamuk % 30 polyester olacaktır.
- Kemerde ön bedende 2, arka bedende 3 adet olmak üzere köprü uygulanacaktır.
- Arka bedende iki tarafta cep çalışılacaktır.

Erkek Personel İçin:

Kravat: Koyu lacivert yün, keten veya terlenden olup desensizdir. Bağlandığı zaman üst parçanın ucu pantolon kemerinin altına gelecek uzunluktadır.

Ayakkabı: Siyah renkli deriden, üstten bağlı ve maskaratlıdır. Kışın lastik veya kauçuk altlı iskarpin olabilir. Bot verilmesi gereken hallerde siyah renkli bot verilir. İstisnai hallerde çizme verilmesi zaruri görülürse siyah çizme verilir. İskarpin topukları iki santimetre yüksekliğinde ve geniş ökçelidir. Topuklara ökçe lastiği konulabilir. Törenlerde üzerine beyaz plastik tozluk takılır.

Çorap: İyi kaliteden iplik, yün veya naylondan siyah veya lacivert renklidir.

Eldiven: İçerisi müflonlu veya tüylü siyah süet veya deriden olup; beş parmaklıdır. Yazın törenlerde kullanılmak üzere verilecek eldiven beyaz renkli ve mercerizedir.

Kemer: İki-üç santimetre genişliğinde, elbise renginde veya koyu renkli deri veya vinilek- sten ve üzeri armalı madeni tokalıdır.

Yün boyun atkısı (Kaşkol): Lacivert renkli ve yündendir.

Kadın Personel İçin:

Kravat: Erkek personelin aynısıdır.

Ayakkabı: Siyah vidaladan, maskaratsız ve bağısız, yarım topukludur.

Çorap: Ten rengi, normal ipek veya naylon çoraptır.

Eldiven Siyah veya lacivert renkte, süet veya deriden desensiz, düz spor eldivendir. Yazın törenlerde kullanılmak üzere verilecek eldiven beyaz renkli mercerizedir.

Kep: Elbise kumaşındandır. Erkek personel ile aynı şekildedir.

Gömlek: Kışlık ve yazlık olarak genel biçimi, kumaşı ve rengi erkek gömleğinin aynısıdır.

Kaban/Parka: Erkek paltosuna benzer, yaka, cep, kollar ve arka kuşak aynısıdır. Ancak önde iki sırada dört düğme vardır ve ilikleniş erkek paltolarının aksi istikametinde olur, bayan personele de iklim durumuna göre parka da verilebilir.

EK-7 BAYAN-ERKEK, ŞAPKA, KEP, ÖRGÜ BAŞLIK, BAŞÖRTÜSÜ

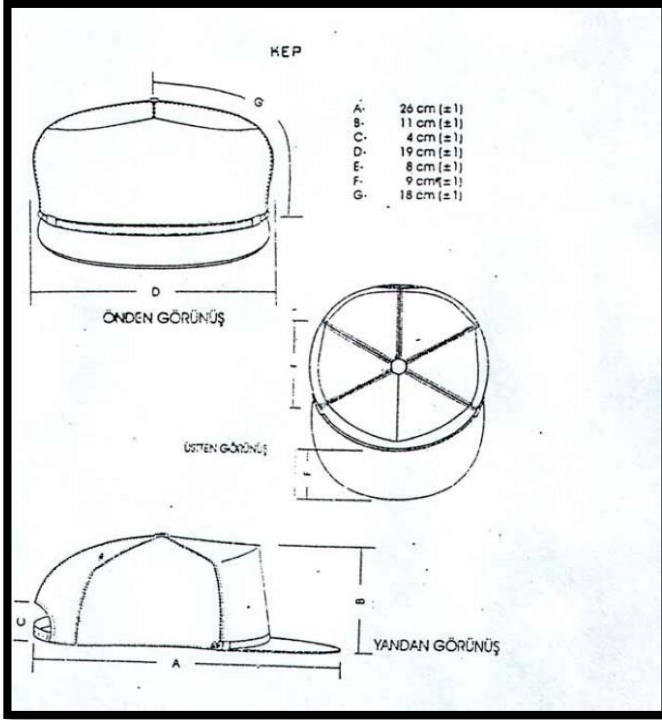

A	26 cm	F	9 cm
B	11 cm	G	18 cm
C	4 cm		
D	19 cm		
E	8 cm		



Bayan – Erkek
Günlük Kep



Erkek Tören
Şapkası



Bayan Tören
Şapkası



Bayan – Erkek
Örgü başlık



Beyaz Plastik
Miğfer



Tozluk

***Zabıta Trafik denetim ekiplerinin kullandığı örgü başlık ve keplerin renkleri beyazdır.**



Günlük Kep
Lacivert Sakındrak



Zabta Komiseri
Gümüş Sakındrak



Zabta Amiri Gümüş Sakındrak
Siperde Gümüş Tek Defne



Zabta Şube Müdürü
Gümüş Sakındrak, Siperde Çift Gümüş Defne



Zabta Müdürü
Altın Sakındrak, Siperde Çift Altın Defne



Zabta Dairesi Başkanı
Altın Sakındrak
Siperde Çift Altın Defne

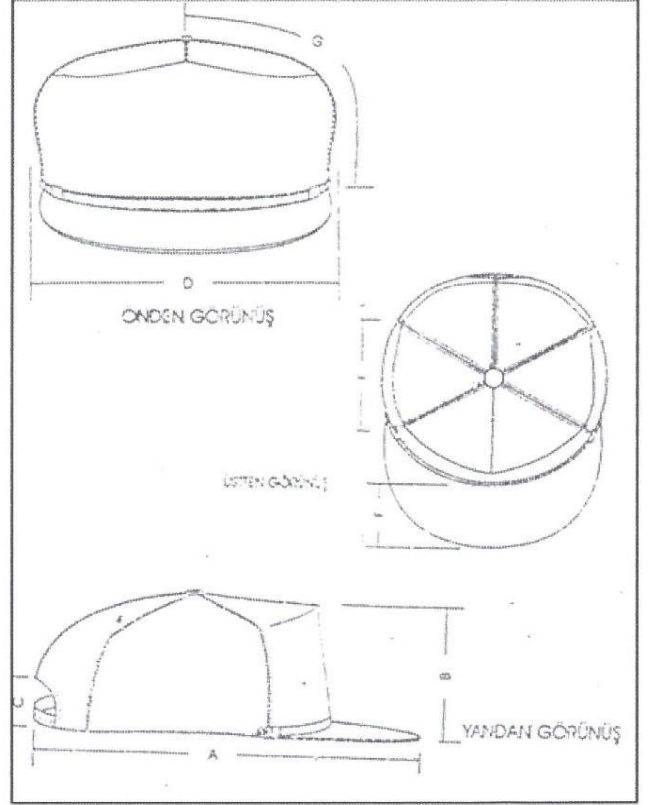

A	26 cm	F	9 cm
B	11 cm	G	18 cm
C	4 cm	H	
D	19 cm	I	
E	8 cm	İ	

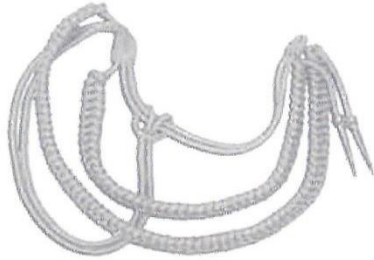

Beyaz Kordon - Altın Rengi Kordon

(Bayan Zabıta Başörtüsü)

Renk Kodu: 19-4023 TPG
(Lacivert)



90*90 Lacivert-Beyaz
Viskon Kumaş Eşarp

Renk Kodu: 11-4201
TPG



EK-8 ZABITA KOKART VE GÖĞÜS ARMASI

(Zabıta Kokart)

7 cm.



7 cm.

(Zabıta Göğüs Arması)



Belediye Amblemi

EK-9 BELEDİYE TANITIM İŞARETİ

Bu alana il, ilçe ve belde belediyeleri “BELEDİYE İSİMLERİ”
büyük harflerle yazılacaktır.

Büyükşehir belediyeleri için
“BÜYÜKŞEHİR” ibaresi yazılacaktır.

Bu alana personel
“SİCİL NO” yazılacaktır.

Bu alana “BELEDİYE ZABITASI”
ibaresi yazılacaktır.

Bu alana belediyenin tanıtım logosu konulacaktır.

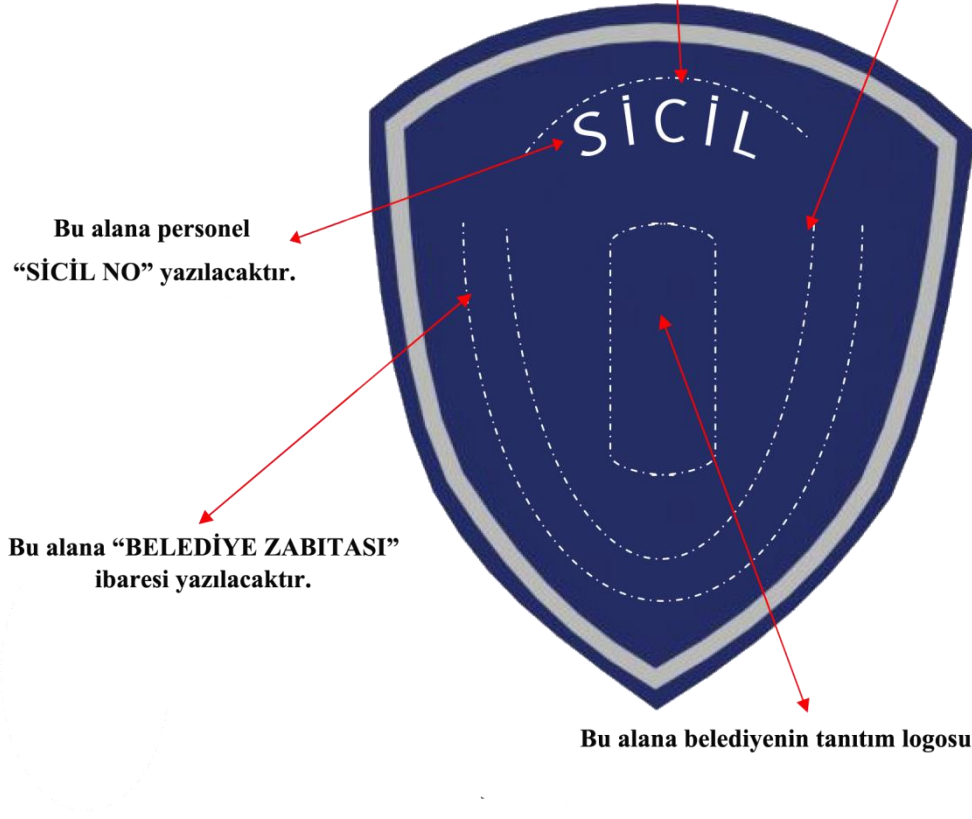

EK-10 RÜTBELER, APOLET, SPOLET

(Rütbe Ölçüleri Zabıta Arması Ölçülerindedir)



Zabıta Memuru
Tek Defne Yapağı
Gümüş Sim İşleme



Zabıta Komiseri
Tek Defne Yapağı, Tek Yıldız
Gümüş Sim İşleme



Zabıta Amiri
Tek Defne Yapağı, Çift Yıldız
Gümüş Sim İşleme



Zabıta Şube Müdürü
Çift Defne Yapağı, Üç Yıldız



Zabıta Müdürü
Çift Defne Yapağı, Üç Yıldız
Altın Sim İşleme



Zabıta Daire Başkanı
Çift Defne Yapağı, Dört Yıldız
Altın Sim İşleme

- Zabıta dairesi başkanı, zabıta müdür ve şube müdürleri, zabıta amir ve memurları sınıf ve rütbelerine göre takacakları özel işaretlerle birbirinden ayrılırlar.
- Bu işaretler elbise takımının cüzüdürlü.
- Temel işaret, elbise kumaşı renginde kenarları overlok çekilmiş kumaş zemin üzerine, gümüş sim işlemeli altı santimetre uzunluğunda yarım ay şeklinde tek kanattır. Kanat iki taraflı (simetrik) üç sıra üçlü zeytin yaprağından ibarettir.
- Yukarıda rütbelerin şekilleri belirtilmiştir.

Memur Apoleti
(Kenar İşlemesi Elbise Kumaşı İpliğinden)



Komiser Apoleti
(Kenar İşlemesi Gümüş Sim İpliğinden)



Amir Apoleti
(Kenar İşlemesi Gümüş Sim İpliğinden)



Zabıta Şube Müdürü Apoleti
(Kenar İşlemesi Gümüş Sim İpliğinden)



Zabıta Müdürü Apoleti
(Kenar İşlemesi Altın Rengi Sim İpliğinden)



Daire Başkanı Apoleti
(Kenar İşlemesi Altın Rengi Sim İpliğinden)



Ceket, palto, pardösü ve yazlık gömleğin omuzlarında bulunur. Apolet, giyilen eşyanın kumaşından yapılır. Bir kat tela konmuş iki kat kumaştan ve takriben on yedi santimetre uzunluğunda olup, omuz başlarına kol dikişleri ile dikilir. Üst yaka dikişine kadar devam eder ve yaka kenarı ile temaslı olarak dikilen düğmeye iliklenir. Apoletin genişliği omuz başlarında altı santimetre ve omuz nihayetine gelen düğme hizasına dört santimetredir. Ucu yuvarlaktır. Zabıta memurlarının apoletinin kenar işlemesi 3 milimetre kalınlığında elbise kumaşı ipliğinden, zabıta komiseri, zabıta amiri ve zabıta şube müdürlerinin apolet kenarları 3 milimetre kalınlığında gümüş sim işlemelidir. Zabıta müdürleri ve Zabıta Dairesi Başkanlarının apoletlerinin kenarları 3 milimetre kalınlığında altın rengi sim işlemelidir.

Apoletler içerisindeki rütbeler şu şekilde belirlenmiştir.

- 1) Zabıta Memuru : Apoletin kenar işlemesi elbise kumaşı ipliğinden işlemeli olup, içinde açık ucu, apoletin geniş kısmından daralan kısmına olan istikamette olacak şekilde yarım hilal şeklinde tek kanat,
- 2) Zabıta Komiseri : Apoletin kenar işlemesi gümüş sim işlemeli olup, içinde açık ucu, apoletin geniş kısmından daralan kısmına olan istikamette olacak şekilde, gümüş sim işlemeli yarım hilal şeklinde tek kanat,
- 3) Zabıta Amiri : Apoletin kenar işlemesi gümüş sim işlemeli olup, içinde açık ucu, apoletin geniş kısmından daralan kısmına olan istikamette olacak şekilde, gümüş sim işlemeli yarım hilal şeklinde tek kanat,

- 4) Zabıta Şube Müdürü : Apoletin kenar işlemesi gümüş sim işlemeli olup, içinde açık ucu, apoletin geniş kısmından daralan kısmına olan istikamette olacak şekilde, gümüş sim işlemeli yarım hilal şeklinde iki kanat,
- 5) Zabıta Müdürü : Apoletin kenar işlemesi altın renkli sim işlemeli olup, içinde açık ucu, apoletin geniş kısmından daralan kısmına olan istikamette olacak şekilde, altın renkli sim işlemeli yarım hilal şeklinde iki kanat,
- 6) Zabıta Daire Başkanı : Apoletin kenar işlemesi altın renkli sim işlemeli olup, içinde açık ucu, apoletin geniş kısmından daralan kısmına olan istikamette olacak şekilde, altın renkli sim işlemeli yarım hilal şeklinde iki kanattır.

Spolet



Zabıta Şube
Müdürü



Zabıta Müdürü



Zabıta Daire
Başkanı

- Rütbeli personelin yazlık gömlek ve tören ceketinde yakalarda kullanılır. Zabıta Şube Müdürlerinde Kenarları gümüş rengi sim işlemeli metal rütbe işareti bulunur.
- Zabıta daire başkanlarının ve Zabıta müdürlerinin işlemeleri altın rengi sim ipliğindedir.

EK-11 MAKAM FLAMASI

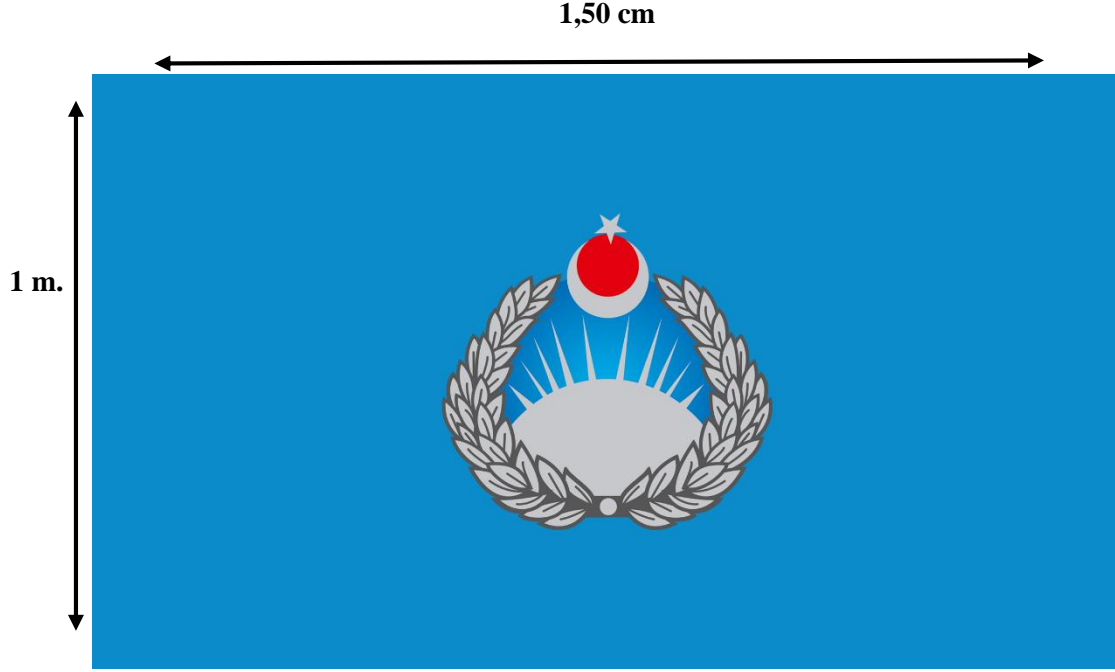

MAKAM FLAMASI

Yöneticilerin makam odalarında metal direk üzerine asılarak kullanılmak üzere 1x1,50 cm gök mavisi saten kumaş üzerine kumaşın orta kısmında 60x64 ebatında zabıta kokartının işlendiği veya baskı yapıldığı flamadır. Kokartın ay yıldızlı kısmı uzun kenara dikey gelecek şekilde kumaşın ortasına işlenir veya baskı yapılır. Flamanın çerçeve kenarları gümüş sim ipliği veya altın rengi sim ipliği işlemeli saçak ile çevrilir. Makam flamasında herhangi bir yazı bulunmaz.

EK-12 TÖREN MANGASI FLAMASI





TÖREN MANGA FLAMASI

Zabıta tören mangası bulunan belediyelerde, tören manga başı tarafından iki metrelik ahşap veya metal bir direğin ucuna asılı olarak kullanılır. Kısa kenarının uzunluğu 50 cm. uzun kenarların uzunluğu 80 cm. olan üçgen saten lacivert bir kumaş üzerine zabıta kokartının işlendiği veya baskı yapıldığı flamadır. Zabıta kokartının ay yıldızlı ucu kısa kenara dikey gelecek şekilde üçgenin ortasında kumaşa işlenir veya baskı yapılır. Kokartın üst kısmına bütün harfleri büyük olacak şekilde ilgili belediyenin ismi, alt kısmına paralel gelecek şekilde de “ZABITA TÖREN MANGASI” üç satırda yazılır. Flama da kullanılacak ilgili belediyenin isminin yazı stili diğer yazılara nazaran daha büyük şekilde yazılır. Flamanın çerçeve kenarları altın rengi sim ipliği işlemeli saçakla çevrili olur.

EK-13 ZABITA PERSONEL KARTI

Kart Geniřlik: 8,5 cm

Kart Ykseklięi: 5,5 cm



 BELEDİYESİ	
ZABITA		
	Adı - Soyadı ADI SOYADI	
	T.C. 1234567890	
	Unvanı ZABITA MEMURU	
	Birimi DAİRE BAŐKANLIęI / MDRLę	
	Sicil No 12345	Kan Grubu 0 RH +

..... BELEDİYESİ	
NFUS KAYIT BİLGİLERİ	
Anne Adı ANNE ADI	Baba Adı BABA ADI
Doęum Yeri DOęUM YERİ	Doęum Tarihi DOęUM TARİHİ
Seri No 12345	
<p>Bu kart baőkaları tarafından kullanılamaz. Bu kart baőka amaçlı kullanılamaz. Soęuk damgası olmayan kartlar geęersizdir.</p>	<p>Belediye Baőkanı <i>Signature</i></p> <p>Bu kartı bulduęunuzda ltfen 0 123 456 78 90 numaralı telefona bilgi veriniz.</p>

EMEKLİ ZABITA PERSONEL KARTI

Kart Genişlik: 8,5 cm

Kart Yüksekliği: 5,5 cm

..... BELEDİYESİ	
	ZABITA
	
	Adı - Soyadı ADI SOYADI
	T.C. 1234567890
	Unvanı EMEKLİ ZABITA MEMURU
	Birimi DAİRE BAŞKANLIĞI / MÜDÜRLÜĞÜ
	Sicil No 12345

..... BELEDİYESİ	
NÜFUS KAYIT BİLGİLERİ	
Anne Adı ANNE ADI	Baba Adı BABA ADI
Doğum Yeri DOĞUM YERİ	Doğum Tarihi DOĞUM TARİHİ
Seri No 12345	
	
Belediye Başkanı <i>Signature</i>	
Bu kart başkaları tarafından kullanılamaz. Bu kart başka amaçlı kullanılamaz. Soğuk damgası olmayan kartlar geçersizdir.	
Bu kartı bulduğunuzda lütfen 0 123 456 78 90 numaralı telefona bilgi veriniz.	

EK-14 MOTORLU ARAÇLAR
BÜYÜKŞEHİR VE İL BELEDİYELERİ (Kombi Tipi)

Renk Kodu: 18-3949TPG

Bu alana “BÜYÜKŞEHİR” veya
“İL” ismi yazılacaktır.

Bu alana belediye logosu ve
iletişim bilgileri yazılacaktır.



Bu alana “BÜYÜKŞEHİR”
veya “İL” ismi yazılacaktır.

Bu alana belediye logosu ve
iletişim bilgileri yazılacaktır.

Bu alana “BÜYÜKŞEHİR”
veya “İL” ismi yazılacaktır.

BÜYÜKŞEHİR VE İL BELEDİYELERİ (Minibüs Tipi)

Renk Kodu: 18-3949TPG

Bu alana “BÜYÜKŞEHİR”
veya “İL” ismi yazılacaktır.

Bu alana belediye logosu ve
iletişim bilgileri yazılacaktır.

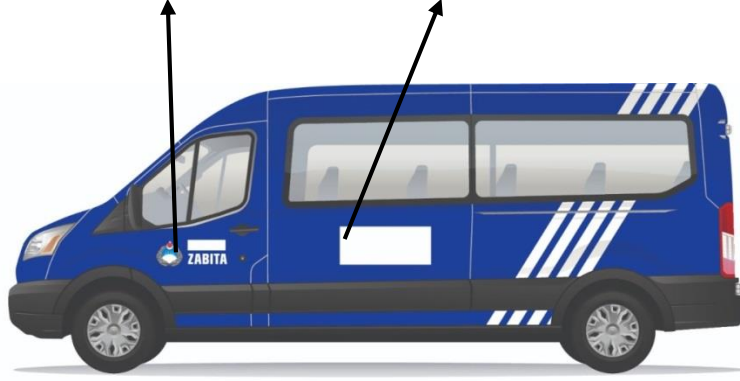

Bu alana “BÜYÜKŞEHİR”
veya “İL” ismi yazılacaktır.

Bu alana “BÜYÜKŞEHİR”
veya “İL” ismi yazılacaktır.

Bu alana belediye logosu ve
iletişim bilgileri yazılacaktır.

BÜYÜKŞEHİR VE İL BELEDİYELERİ (Büyük Kamyonet Tipi)

Renk Kodu: 18-3949TPG



BÜYÜKŞEHİR VE İL BELEDİYELERİ (Küçük Kamyonet Tipi)

Renk Kodu: 18-3949TPG

Bu alana “BÜYÜKŞEHİR” veya
“İL” ismi yazılacaktır.

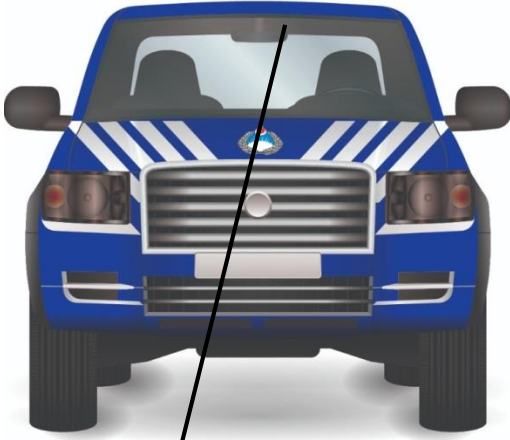

Bu alana “BÜYÜKŞEHİR”
veya “İL” ismi yazılacaktır.



Bu alana belediye logosu ve
iletişim bilgileri yazılacaktır.

Bu alana “BÜYÜKŞEHİR”
veya “İL” ismi yazılacaktır.

İLÇE VE BELDE BELEDİYELERİ (Kombi Tipi)

Renk Kodu: 18-3949TPG

Bu alana “İLÇE” veya “BELDE” ismi yazılacaktır.

Bu alana belediye logosu ve iletişim bilgileri yazılacaktır.

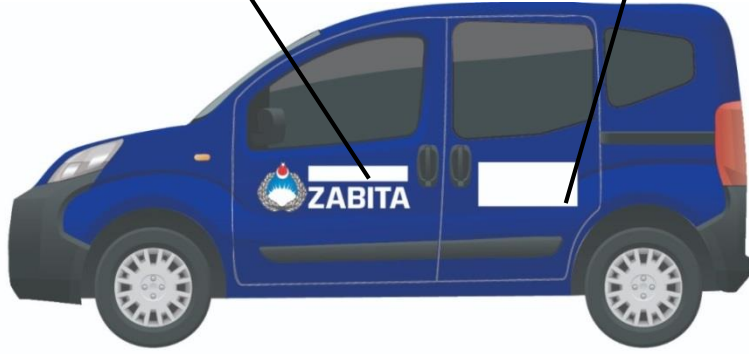

Bu alana “İLÇE” veya “BELDE” ismi yazılacaktır.

Bu alana belediye logosu ve iletişim bilgileri yazılacaktır.

Bu alana “İLÇE” veya “BELDE” ismi yazılacaktır.

İLÇE VE BELDE BELEDİYELERİ (Minibüs Tipi)

Renk Kodu: 18-3949TPG

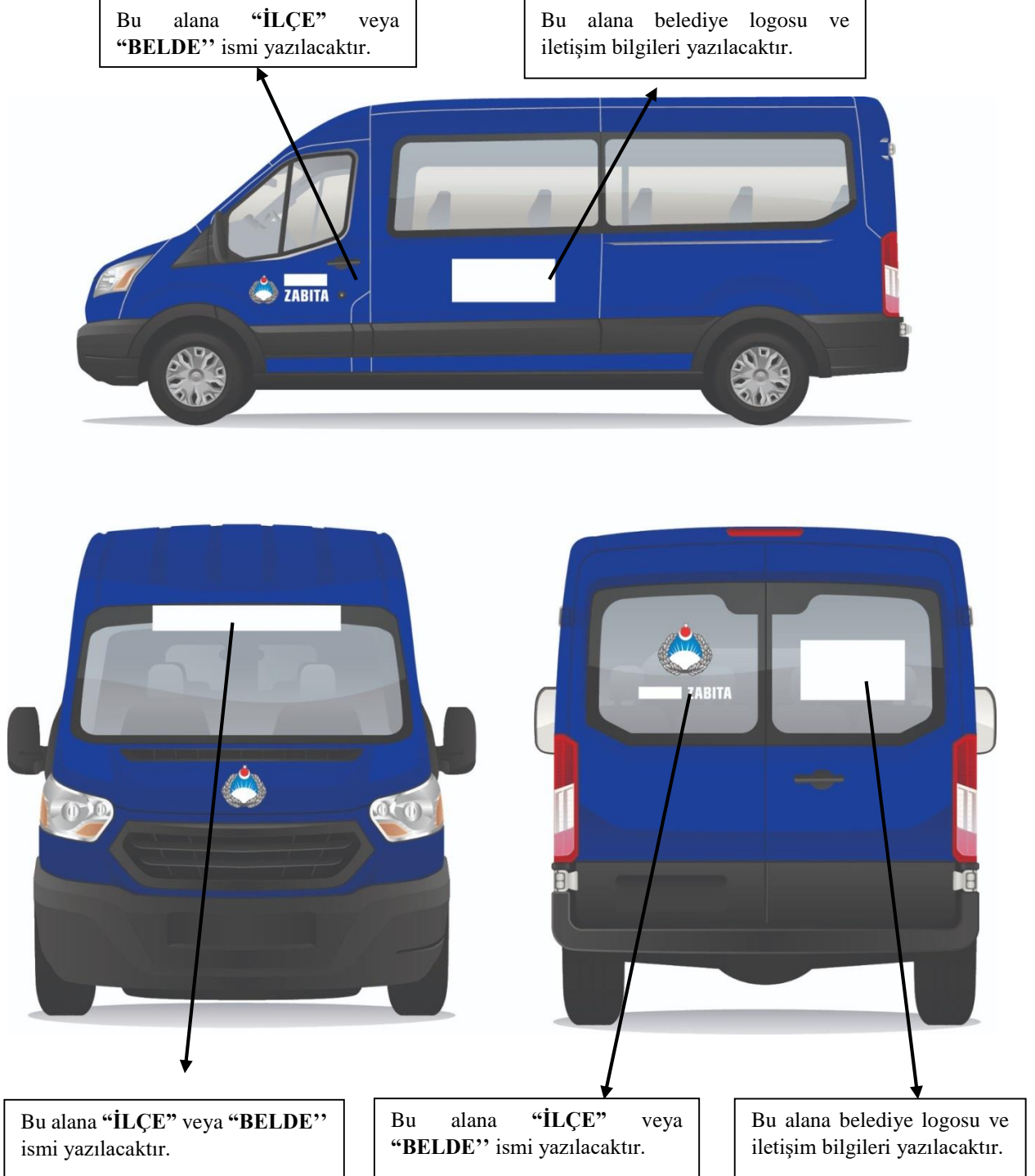

İLÇE VE BELDE BELEDİYELERİ (Büyük Kamyonet Tipi)

Renk Kodu: 18-3949TPG

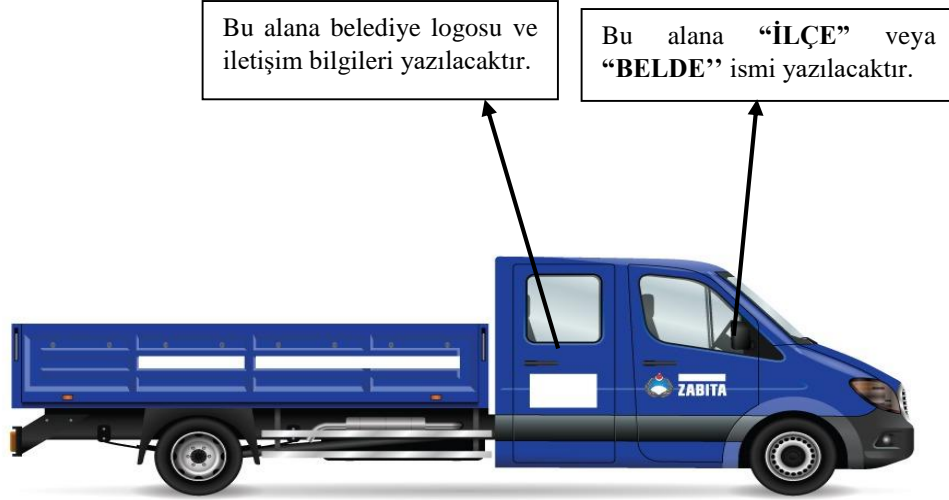

İLÇE VE BELDE BELEDİYELERİ (Küçük Kamyonet Tipi)

Renk Kodu: 18-3949TPG

Bu alana “İLÇE” veya “BELDE” ismi yazılacaktır.

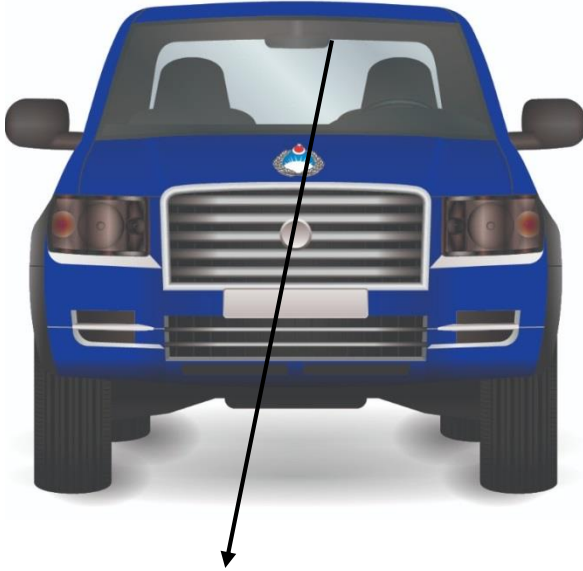

Bu alana “İLÇE” veya “BELDE” ismi yazılacaktır.



Bu alana belediye logosu ve iletişim bilgileri yazılacaktır.

Bu alana “İLÇE” veya “BELDE” ismi yazılacaktır.

BÜYÜKŞEHİR, İL, İLÇE VE BELDE BELEDİYELERİ (Motosiklet Tipi)

Renk Kodu: 18-3949TPG

Bu alana “BÜYÜKŞEHİR” “İL” “İLÇE” veya “BELDE” isimleri yazılacak ve ilgili belediyenin logosu konulacaktır.

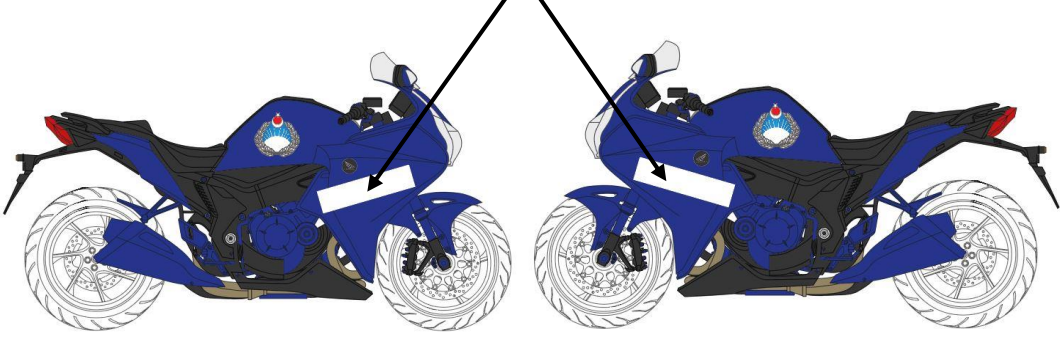

Bu alana “BÜYÜKŞEHİR” “İL” “İLÇE” veya “BELDE” isimleri yazılacak ve ilgili belediyenin logosu konulacaktır.



EK-15 GÖREVDE YÜKSELME SINAV KONULARI

(1) Görevde yükselme sınavı aşağıdaki konuları kapsar.

a) T.C Anayasası:

- 1) Genel esaslar,
- 2) Temel hak ve ödevler,
- 3) Devletin temel organları,

b) Atatürk İlkeleri ve İnkılâp Tarihi, Milli Güvenlik,

c) 657 sayılı Devlet Memurları Kanunu ve ilgili mevzuat,

ç) Türkçe dil bilgisi ve yazışma ile ilgili kurallar,

d) Halkla ilişkiler ve davranış kuralları,

e) Mesleki temel eğitim;

1) 5393 sayılı Belediye Kanunu,

2) 10/7/2004 tarihli ve 5216 sayılı Büyükşehir Belediyesi Kanunu,

3) 2464 sayılı Belediye Gelirleri Kanunu ve ilgili mevzuat,

4) 5326 sayılı Kabahatler Kanunu ve ilgili mevzuat,

5) 15/5/1930 tarihli ve 1608 sayılı Umuru Belediyeye Müteallik Ahkâmı Cezaiye Hakkında 16 Nisan 1340 Tarih ve 486 Numaralı Kanunun Bazı Maddelerini Muaddil Kanun,

6) 3194 sayılı İmar Kanunu ve ilgili mevzuat,

7) 775 sayılı Gecekondu Kanunu ve ilgili mevzuat,

8) 11/2/1959 tarihli ve 7201 sayılı Tebligat Kanunu ve ilgili mevzuat,

9) 2872 sayılı Çevre Kanunu ve ilgili mevzuat,

10) 2918 sayılı Karayolları Trafik Kanunu ve ilgili mevzuat,

11) İşyeri Açma ve Çalışma Ruhsatlarına İlişkin Yönetmelik,

12) Belediye zabıtasının tarihçesi ve bu Yönetmelik,

(2) Bu konulara ek olarak zabıta'yı ilgilendiren diğer mevzuat düzenlemeleri de eklenebilir.”